

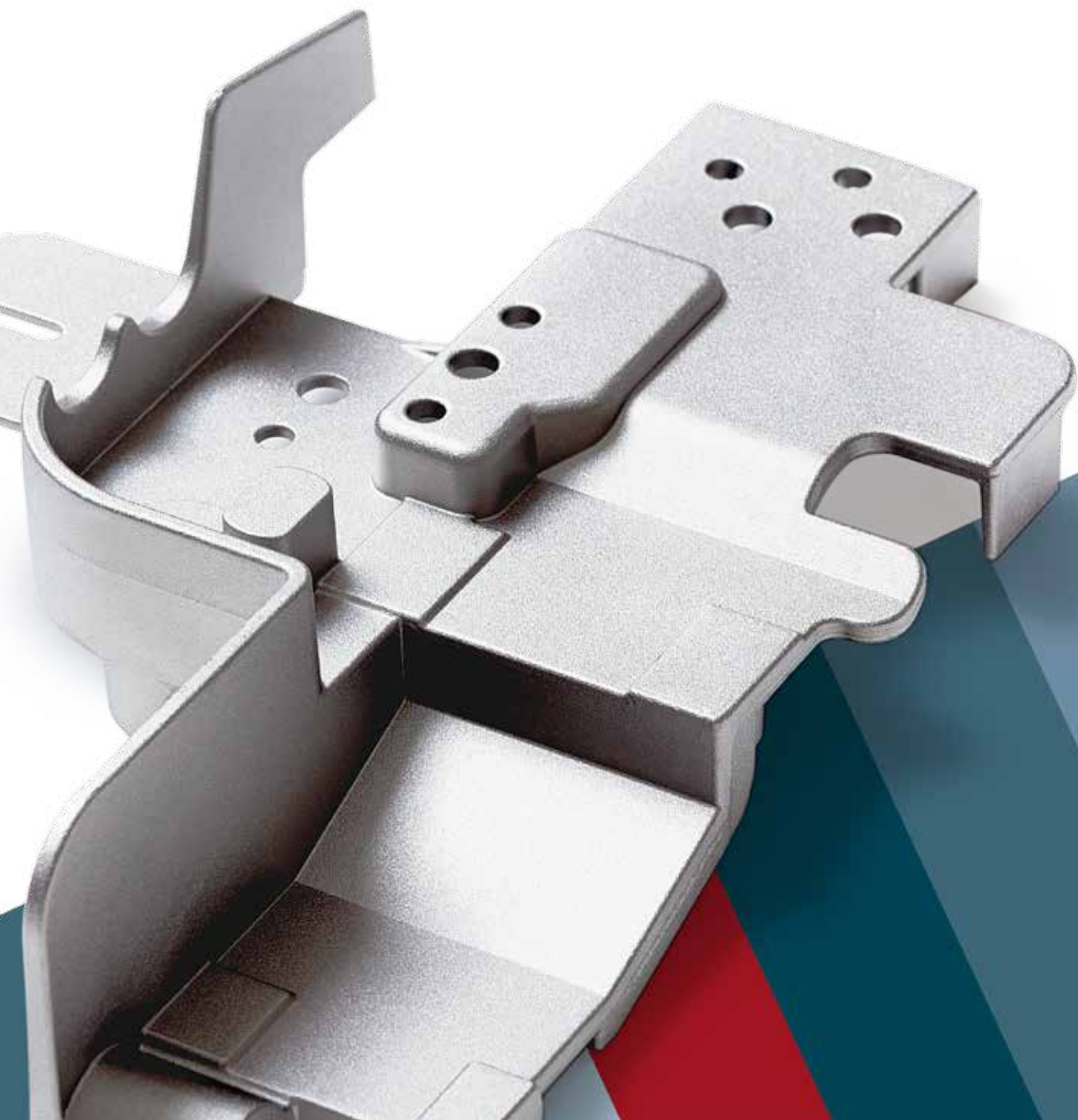

# Årsredovisning 2015



# Det här är AGES

AGES erbjuder gjutning, bearbetning och montering av kvalificerade precisionskomponenter i större serier till framstående aktörer inom utvalda kundsegment. Drivna produktionsprocesser, entreprenörsanda och teknisk spetskompetens skapar förutsättningar att leverera marknadens bästa lösningar med god tillverkningsekonomi.

## **Precisionskomponenter med hög kvalitetsnivå**

AGES är en svensk koncern specialiserad inom pressgjutning av aluminium samt skärande bearbetning i aluminium, stål, mässing och rostfritt. Produktionen är koncentrerad till tillverkning av komponenter i större serier med högt ställda kvalitetskrav. Våra primära kundgrupper finns inom fordons- och verkstadsindustrin i Europa. Vi är en ledande aktör med tydlig fokusering på kundnytta, utvecklingsmöjligheter och konkurrenskraftiga lösningar. Kontinuerliga investeringar i framför allt automatiserad produktionsutrustning säkerställer att våra tillverkningsenheter är moderna, flexibla och effektiva.

Vi vet att teknisk kompetens och ett personligt engagemang är nyckeln till ett givande samarbete med våra kunder.

**PRESSGJUTNING** – AGES är specialiserade inom pressgjutning av aluminium och zink med tillhörande eftertempon.

**SKÄRANDE BEARBETNING** – AGES levererar komponenter framställda genom skärande bearbetning i material som rostfritt stål, mässing, järn och aluminium.

**MONTERING** – AGES utför montering där egenproducerade komponenter utgör huvuddelen av det ingående materialet.

## **AGES-aktien**

AGES är noterad på Nasdaq Stockholm First North Premier.



## Innehåll

Detta hände under 2015 .....	4
VD har ordet .....	6
Ages-aktien .....	8
AGES historia .....	10
Affärsidé, mål och strategisk inriktning .....	12
Kunderbjudande .....	14
En ledande tillverkspartner .....	20
Marknadsöversikt .....	22
Aluminium i kretsloppet .....	24
Krävande applikationer .....	26
Medarbetare .....	28
Hållbar utveckling .....	29

## EKONOMISK INFORMATION

Förvaltningsberättelse .....	32
Flerårsöversikt .....	35

## KONCERNEN

Rapport över totalresultat .....	37
Rapport över finansiell ställning .....	38
Förändringar i eget kapital .....	40
Kassaflöden .....	41
Redovisningsprinciper .....	42
Noter .....	45

## MODERBOLAGET

Resultaträkning .....	53
Balansräkning .....	54
Förändringar i eget kapital .....	56
Kassaflöden .....	57
Redovisningsprinciper .....	58
Noter .....	59
Revisionsberättelse .....	62
Definitioner .....	63
Kalendarium .....	63
Styrelse, ledning och revisorer .....	64
Årsstämma .....	67

Nettoomsättning, MSEK	832
Resultat före skatt, MSEK	72
Vinstmarginal, %	8,7
Antal operativa verksamheter	6
Antal anställda på balansdagen	467

# Detta hände under 2015

- ▶ Goda marknadsvillkor med stabil orderingång och hög produktionsstakt under 2015 gav en omsättningsökning på 12 procent jämfört med 2014. Omsättningsökningen kan ses som en följd av tidigare investeringar i produktionsutrustning och en sammantaget väl utnyttjad produktionskapacitet.
- ▶ Som följd av kraftigt fallande råvarupriser under andra halvåret påverkades bruttoreultatet negativt efter nedvärdering av lager. Sammantaget för helåret var resultatet före skatt 6 procent lägre jämfört med 2014.
- ▶ Under 2015 arbetade AGES Casting Unnaryd aktivt för att stärka sitt kvalitetsledningssystem. Aktiviteterna ledde till att bolaget klarade certifieringen för den fordonsspecifika standarden ISO/TS 16949 i januari 2016. Certifikatet stärker förutsättningarna för nya affärer med fordonskunder i Sverige och internationellt.

## Helår

NETTOOMSÄTTNING

**832 MSEK (743)**

RESULTAT FÖRE SKATT

**72 MSEK (77)**

RESULTAT EFTER SKATT

**56 MSEK (59)**

RESULTAT PER AKTIE

**8,25 SEK (8,70)**

# Q1

NETTOOMSÄTTNING  
**213 MSEK (179)**

RESULTAT FÖRE SKATT  
**23 MSEK (18)**

RESULTAT EFTER SKATT  
**18 MSEK (14)**

RESULTAT PER AKTIE  
**2,60 SEK (2,05)**

# Q2

NETTOOMSÄTTNING  
**236 MSEK (201)**

RESULTAT FÖRE SKATT  
**29 MSEK (20)**

RESULTAT EFTER SKATT  
**23 MSEK (15)**

RESULTAT PER AKTIE  
**3,30 SEK (2,25)**

# Q3

NETTOOMSÄTTNING  
**177 MSEK (168)**

RESULTAT FÖRE SKATT  
**14 MSEK (18)**

RESULTAT EFTER SKATT  
**11 MSEK (14)**

RESULTAT PER AKTIE  
**1,65 SEK (2,00)**

# Q4

NETTOOMSÄTTNING  
**206 MSEK (195)**

RESULTAT FÖRE SKATT  
**6 MSEK (22)**

RESULTAT EFTER SKATT  
**4 MSEK (16)**

RESULTAT PER AKTIE  
**0,65 SEK (2,40)**



### Nettoomsättning

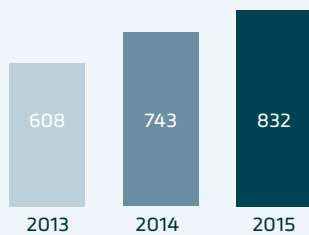

### Rörelseresultat

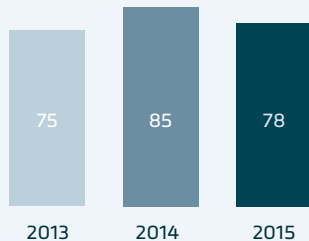

Siffror i sammandrag		2015	2014	2013
Nettoomsättning	MSEK	832	743	608
Rörelseresultat	MSEK	78	85	75
Resultat före skatt	MSEK	72	77	64
Nettoinvesteringar i anläggningstillgångar	MSEK	45	75	522
Rörelsemarginal	%	9,4	11,4	12,4
Vinstmarginal	%	8,7	10,4	10,4
Sysselsatt kapital	MSEK	697	671	584
Eget kapital	MSEK	402	373	312
Balansomslutning	MSEK	876	837	739
Avkastning på eget kapital	%	14,4	17,2	-
Avkastning på sysselsatt kapital	%	11,4	13,6	-
Avkastning på totalt kapital	%	9,1	10,9	-
Soliditet	%	46	45	42
Andel riskbärande kapital	%	52	50	48
Räntetäckningsgrad	ggr	12,7	10,2	5,6
Medelantal anställda	antal	462	382	334

För definitioner, se sidan 56



*"TS-certifiering ger förbättrade förutsättningar för nya affärer med fordonskunder i Sverige och internationellt."*

## VD har ordet

**2015 var ett framgångsrikt år för AGES. Tack vare god orderingång och hög beläggningsgrad i våra koncernbolag uppnåddes en nettoomsättning på 832 MSEK (743) samt ett rörelseresultat på 72 MSEK (85).**

Vi redovisar AGES första helår som egennoterat bolag efter avknoppningen från XANO under våren 2014. I samband med avknoppningen implementerades en ny gemensam namnstrategi med AGES som huvudnamn för alla våra koncernbolag. Arbetet med att bygga ett starkt och tydligt varumärke har fortsatt under 2015.

### TILLVÄXT OCH EXPANSION

Under året har vi uppnått organisk tillväxt på 12 procent, vilket innebär att vi är väl i nivå med vårt mål om en tillväxttakt på 10 procent. Detta är ett resultat av tidigare investeringar i produktionsutrustning, vårt kontinuerliga arbete för att nå effektivare processer samt en sammantaget väl utnyttjad produktionskapacitet.

AGES framtida tillväxt förväntas delvis också uppnås genom strategiska företagsförvärv. Därför utvärderas kontinuerligt potentiella förvärv som kompletterar vår befintliga verksamhet. Under 2015 har dock inga förvärv skett.

### MARKNADSUTVECKLING OCH UTMANINGAR

AGES har haft positiva marknadsvillkor med en orderingång på stadigt hög nivå. Koncernen levererar till flera av de modellprogram inom fordonsindustrin som har utvecklats väl och förutsättningarna för fortsatta framgångar på kundsidan bedöms som goda.

Som underleverantör till fordonsindustrin är våra långsiktiga effektiviseringsprojekt prioriterade för att kunna möta kundernas ökade krav på kostnadsreduktion med bibehållen lönsamhet. Vi satsar också på förädling av vår tekniska prestanda för att kunna möta ännu högre kvalitetskrav och erbjuda mer avancerade komponenter och system.



# AGES-aktien

## OM AKTIEN

- ▶ AGESs B-aktie noterades på Nasdaq Stockholm First North Premier 16 maj 2014.
- ▶ Aktiekapitalet uppgår till 33,9 MSEK fördelat på 1 950 000 A-aktier och 4 830 974 B-aktier. Kvotvärdet är 5 SEK.
- ▶ Varje A-aktie berättigar till tio röster och varje B-aktie till en röst. Alla aktier har lika rätt till utdelning.

## KURSUTVECKLING

AGES aktie är noterad på Nasdaq Stockholm First North Premier. Högsta stängningskurs under året noterades den 28 april med 143,00 SEK och lägsta den 2 januari med 102,00 SEK. Per den 31 december 2015 uppgick AGESs börsvärde till 801 MSEK, baserat på stängningskurs och totalt antal aktier.

## AKTIEÄGARE

Vid utgången av 2015 hade AGES 1 392 aktieägare. 1 357 av dessa var svenska fysiska personer. De tio största ägarna förfogade tillsammans över 94,6 procent av rösterna och 83,0 procent av kapitalet. Det institutionella ägandet utgjorde 0,7 procent av rösterna och 2,6 procent av kapitalet.

## UTDELNINGSPOLITIK

Styrelsen föreslår årsstämman en utdelning om 4,00 SEK per aktie för räkenskapsåret 2015. Den föreslagna utdelningen motsvarar en direktavkastning på 3,4 procent per aktie, beräknat på börskursen vid årets utgång.

Det är styrelsens målsättning att utdelningen över en längre period ska följa resultatutvecklingen och motsvara minst 30 procent av resultat efter skatt.

## KONVERTIBELPROGRAM

I enlighet med beslut på årsstämman i AGES Industri AB den 24 april 2014 har anställda inom AGES-koncernen tecknat konvertibler om totalt 17 373 600 SEK motsvarande 114 300 konvertibler till konverteringskursen 152 SEK. Konvertiblerna löper från den 1 oktober 2014 till den 30 september 2018. Om samtliga konvertibler konverteras till aktier ökar aktiekapitalet med 571 500 SEK.

Nyckeltal		2015	2014
Årets resultat	MSEK	56	59
Eget kapital	MSEK	402	373
Balansomslutning	MSEK	876	837
Avkastning på eget kapital	%	14,4	17,2
Soliditet	%	46	45
Andel riskbärande kapital	%	52	50
Kassaflöde från den löpande verksamheten	MSEK	76	59
Genomsnittligt antal utestående aktier <sup>1)</sup>	tusental	6 789	6 789
Genomsnittligt antal utestående aktier efter utspädning	tusental	6 903	6 817
Resultat per aktie	SEK	8,25	8,70
Resultat per aktie efter utspädning	SEK	8,20	8,70
Kassaflöde från den löpande verksamheten per aktie	SEK	11,15	8,70
Totalt antal aktier på balansdagen	tusental	6 789	6 789
Eget kapital per aktie på balansdagen <sup>1)</sup>	SEK	59,30	55,00
Börskurs på balansdagen	SEK	118,00	106,75
Börskurs i relation till eget kapital	%	199	194
Föreslagen utdelning per aktie	SEK	4,00	4,00
Direktavkastning	%	3,4	3,7

*Antalet utestående aktier uppgår till 6 788 974.*

4,00

Föreslagen utdelning per aktie

8,25

Resultat per aktie

199%

Börskurs i relation till eget kapital

## AGES tio största aktieägare per 31 december 2015

	A-aktier	B-aktier	Totalt antal aktier	Andel (%) av röster	Andel (%) av aktiekapital
Dödsbo efter Tord Johansson	1 274 200	586 400	1 860 600	54,8	27,4
Pomona-Gruppen AB	540 000	1 563 545	2 103 545	28,6	31,0
Kennert Persson	103 100	299 103	402 203	5,5	5,9
Svalder AB	-	299 946	299 946	1,2	4,4
Christer Persson med närstående	16 700	127 050	143 750	1,1	2,1
AJ Butiken AB	-	216 000	216 000	0,9	3,2
Stig-Olof Simonsson	-	210 631	210 631	0,9	3,1
Anna Benjamin med närstående	-	150 400	150 400	0,6	2,2
Petter Fägersten med närstående	-	150 200	150 200	0,6	2,2
Sune Lantz med närstående	-	97 400	97 400	0,4	1,4
<b>Summa tio största ägare</b>	<b>1 934 000</b>	<b>3 700 675</b>	<b>5 634 675</b>	<b>94,6</b>	<b>83,0</b>
Övriga	16 000	1 138 299	1 154 299	5,4	17,0
<b>Totalt antal utestående aktier</b>	<b>1 950 000</b>	<b>4 838 974</b>	<b>6 788 974</b>	<b>100,0</b>	<b>100,0</b>

A-aktie medför tio röster och B-aktie en röst.

Källa: Euroclear

Utspädningen blir då cirka 1,7 procent av aktiekapitalet och cirka 0,5 procent av röstetalet. Konvertibelräntan erläggs årsvis i efterskott och motsvarar STIBOR 3M med tillägg av 2,0 procentenheter. Varje konvertibel kan under perioden 1 till 10 september 2018 konverteras till en aktie av serie B i AGES Industri AB.

## LIKVIDITETSGARANT

Remium agerar likviditetsgarant (market maker) åt AGES på First North. Syftet är att främja en god likviditet i aktierna samt säkerställa ett lågt intervall mellan köp- och säljkurs i den löpande handeln. Remium agerar också Certified Advisor för AGES.

## Definitioner

### Andel riskbärande kapital

Eget kapital med tillägg för avsättningar för skatter i förhållande till totalt kapital.

### Avkastning på eget kapital

Årets resultat i förhållande till genomsnittligt eget kapital.

### Direktavkastning

Föreslagen utdelning i förhållande till börskursen på balansdagen.

### Eget kapital per aktie

Eget kapital i förhållande till antalet utestående aktier på balansdagen.

### Kassaflöde från den löpande verksamheten per aktie

Kassaflöde från den löpande verksamheten i förhållande till genomsnittligt antal utestående aktier.

### Resultat per aktie

Årets resultat i förhållande till genomsnittligt antal utestående aktier.

### Resultat per aktie efter utspädning

Årets resultat med tillägg för kostnader hänförliga till konvertibellån i förhållande till genomsnittligt antal utestående aktier med tillägg för genomsnittligt antal aktier som tillkommer vid konvertering av utestående konvertibler.

### Soliditet

Eget kapital i förhållande till totalt kapital.

Fler definitioner finns på sidan 63.

## Aktiefördelning per 31 december 2015

Aktieslag	Antal aktier	Procent	Antal röster	Procent
A-aktier	1 950 000	29	19 500 000	80
B-aktier	4 838 974	71	4 838 974	20
<b>Summa</b>	<b>6 788 974</b>	<b>100</b>	<b>24 338 974</b>	

Antal aktier	Antal ägare	Andel aktier (%)
1 – 500	986	2,3%
501 – 1 000	201	2,4%
1 001 – 5 000	150	5,2%
5 001 – 10 000	27	2,8%
10 001 – 50 000	15	3,5%
50 001 – 100 000	3	3,0%
100 001 –	10	80,8%
<b>Summa</b>	<b>1 392</b>	<b>100,0</b>

Källa: Euroclear

# AGES historia

Bolagen inom AGES ingick tidigare i den börsnoterade XANO-koncernen. Under våren 2014 beslutade XANOs årsstämma att dela ut enheten och bilda en självständig koncern under moderbolaget AGES Industri. Bakgrunden till beslutet var att förutsättningarna för fortsatt tillväxt och lönsamhet bedömdes stärkas av att verksamheten drevs separat. Avknoppningen bedömdes också ge goda utsikter att tillföra aktieägarna ett långsiktigt mervärde.

Efter utdelningen implementerades en ny namnstrategi för bolagen med det gemensamma namnet AGES.

2005

## SEGERSTRÖMS FÖRVÄRVAS

Segeströms tillverkar metaldetaljer genom kvalificerad skärande bearbetning i automatmaskiner. Företaget hade vid tiden för förvärvet 16 anställda och omsatte 31 MSEK.

*Förvärvet stärkte koncernen inom området skärande bearbetning.*

2007

## VÄRNAMO INDUSTRI FÖRVÄRVAS

Värnamo Industri tillverkar komponenter genom skärande bearbetning. Företaget arbetar även som systemleverantör och tillhandahåller komponentinköp, montering och provning. Vid förvärvet hade Värnamo Industri 70 anställda och omsatte 140 MSEK.

*Förvärvet av Värnamo Industri innebar att koncernen tillfördes ytterligare kompetens avseende skärande bearbetning och stärktes som systemleverantör.*

2011

## METALL GÖTE FÖRVÄRVAS

Metall Götes verksamhet var vid förvärvstidpunkten inriktad på svarvning av industridetaljer. Företaget hade 21 anställda och en årsomsättning på 35 MSEK.

*Grunden till förvärvet var framför allt de synergieffekter som kunde uppnås mellan Metall Göte, Värnamo Industri och Segeströms. Metall Götes verksamhet har integrerats med Värnamo Industri och Segeströms.*

2012

## ÅGES METALLGJUTERI OCH ITB TEKNIK FÖRVÄRVAS

ÅGES Metallgjuteris verksamhet är huvudsakligen koncentrerad till pressgjutning av aluminiumdetaljer. ITB Teknik arbetar med förädling av aluminiumgjutgodset genom bearbetning och montering. Sammantaget omsatte företagen ca 400 MSEK och hade 250 anställda.

*Genom förvärvet tillfördes koncernens befintliga verksamheter inom skärande bearbetning ytterligare kompetens och tillgång till nya marknadssegment.*

# 2013

## **BOLAGEN SAMLAS I AFFÄRSENHETEN PRECISION COMPONENTS**

Tillskotten av ÅGES Metallgjuteri och ITB Teknik gav anledning att omorganisera inom XANO-koncernen, med en ny affärsenhet som följd. Nyförvärven bildade tillsammans med Segerströms och Värnamo Industri affärsenheten Precision Components. Gemensamt för bolagen är att de arbetar med komponenttillverkning i större serier med hög andel försäljning till fordonsindustrin.

*Målsättningen var att utveckla samordningsfördelar inom affärsenheten som bedömdes ha potential att bli en betydande aktör inom sitt marknadssegment.*

## **XANO FÖRESLÅR AVKNOPPNING AV AFFÄRSENHETEN PRECISION COMPONENTS**

Styrelsen i XANO beslutar om att lägga fram ett förslag om avknoppning och utdelning till aktieägarna av bolagen inom affärsenheten Precision Components för avgörande vid årsstämman i maj 2014. Moderbolaget i den avknoppade koncernen – AGES Industri AB (publ) – ansöker om separat notering på First North.

*Bakgrunden var att förutsättningarna för fortsatt tillväxt och lönsamhet bedömdes vara bättre om verksamheten bedrevs som en separat, självständig enhet. Styrelsens bedömning var att avknoppningen också kommer att tillföra aktieägarna ett långsiktigt mervärde.*

# 2014

## **NY STRATEGI FÖR BOLAGSNAMN LANSERAS**

I syfte att förtydliga koncerntillhörigheten och addera ett verksamhetsbeskrivande tillägg implementeras en ny namnstrategi för bolagen inom gruppen. ÅGES Metallgjuteri blir AGES Casting Unnaryd. ITB Teknik blir AGES Machining Unnaryd. Värnamo Industri och Segerströms blir AGES Machining Värnamo respektive Falkenberg.

## **SOLNA PRESSGJUTERI AB OCH ADC OF SWEDEN AB FÖRVÄRAS**

Solna Pressgjuteri AB (AGES Casting Solna) är en systemleverantör av förädlad pressgjutods i aluminium och zink. Företaget levererar pressgjutna, bearbetade och monterade detaljer och system inom branscher som fordon, försvar och marin. ADC of Sweden AB i Kulltorp (AGES Casting Kulltorp) är en komplett systemleverantör av förädlad pressgjutods i aluminium. Sammanlagt sysselsatte verksamheterna 55 personer och omsatte ca 80 MSEK.

*Genom förvärven tillfördes den befintliga verksamheten inom pressgjutning ytterligare kompetens och tillgång till nya marknadssegment.*

## **AGES NOTERAS**

I enlighet med beslut från årsstämma noteras AGES på Nasdaq Stockholm First North Premier den 16 maj.

A man with grey hair, wearing a black polo shirt with the AGES logo and white work gloves, is looking towards the camera in a factory setting. The background is filled with industrial machinery and equipment.

Ett tydligt  
affärskoncept  
baserat på  
entreprenörsanda  
och teknisk  
spetskompetens

# Affärsidé

AGES erbjuder gjutning, bearbetning och montering av kvalificerade precisionskomponenter i större serier till framstående aktörer inom utvalda kundsegment. Drivna produktionsprocesser, entreprenörsanda och teknisk spetskompetens skapar förutsättningar att leverera marknadens bästa lösningar med god tillverkningsekonomi.

# Mål

## *Verksamhetsmål*

AGES ska vidareutveckla affärskonceptet på ett sätt som skapar förutsättningar för varaktig tillväxt och lönsamhet. AGES ska vara marknadsledare inom sin nisch, på en historiskt sett stabil marknad och uppfattas som den mest kompetenta och långsiktiga samarbetspartnern bland kunder, leverantörer och medarbetare. Detta uppnås bland annat genom goda kundrelationer som kännetecknas av affärsmässighet och ett nära samarbete. AGES ska utifrån en stark marknadsposition på den svenska marknaden aktivt sträva efter att bredda kundbasen. AGES ska även kunna följa sina kunder utanför den primära hemmamarknaden för att öka affären.

## *Finansiella mål*

AGES ska skapa tillväxt i kombination med lönsamhet. AGES strävar efter att nå en försäljningstillväxt om minst 10 procent per år samt att under en konjunkturcykel uppnå en vinstmarginal som överstiger 8 procent. Det är styrelsens målsättning att utdelningen över en längre period ska följa resultatutvecklingen och motsvara minst 30 procent av resultat efter skatt. Den årliga utdelningsandelen ska dock ses i relation till investeringsbehov.

# Strategisk inriktning

AGES ska nå uppsatta mål och marknadskrav genom en strategisk inriktning baserad på följande:

- ▶ Ytterligare utveckla AGES dominerande spetskompetens inom pressgjutning av aluminium och bearbetning av precisionskomponenter.
- ▶ Vårda och utveckla långsiktiga affärsrelationer med kunder som kräver kostnadseffektiva precisionskomponenter med höga tekniska krav i större serier, en kvalitetsnivå av yttersta klass och en hög noggrannhet i leveranserna.
- ▶ Genom god kännedom om kundernas applikationer och en effektiv användning av teknikkompetensen erbjuda ständiga produktförbättringar med målet att ytterligare utveckla kundrelationerna.
- ▶ Med hög teknisknivå i produktionsprocesserna, stor andel automatisering, engagerade medarbetare och ständiga förbättringar skapa en effektiv och lönsam tillverkning med hög konkurrensförmåga.
- ▶ Utveckla flexibiliteten i processer och tillverkningsutrustning för att möta en marknad i ständig förändring.
- ▶ Ytterligare stärka erbjudandet till kund genom att komplettera den egna tillverkningen med ett starkt nätverk av underleverantörer i och utanför Sverige med spetskompetens inom AGES nischer.

# Kunderbjudande

## Pressgjutning

AGES är specialiserade inom pressgjutning av aluminium med tillhörande eftertempo såsom gradning, skägning, trumling, blästring, röntgning, 3D-mätning och spektrometeranalys.

Aluminiumets användningsområden sträcker sig från små, enkla komponenter till stora, kraftigt belastade konstruktioner. Materialets primära fördelar är låg vikt, god formbarhet och korrosionsbeständighet samt hög återvinningsgrad. Aluminiumgjutningen sker i rationella processer med robotanvändning.

*Mekaniska delar till utrustning för ultraljudsundersökning av hjärtan tillverkade hos AGES Casting.*

### ARBETSPROCESS

#### Projekt och konstruktion

AGES involveras tidigt i konstruktionsfasen i nya projekt. Med över 40 års erfarenhet, en högteknologisk maskinpark och med AGES kompetens erbjuds kunderna en kvalitetssäkrad konstruktionsprocess.

#### Framtagning av gjutverktyg

AGES ansvarar för konstruktion och framtagning av formverktyg som ska motsvara kundens krav på förstklassiga produkter. AGES har ett nära samarbete med ett flertal ledande verktygstillverkare i branschen.

#### Produktverifiering och utfallsprover

AGES kvalitetssäkrar och verifierar nya produkter i enlighet med kundernas högt ställda krav. Genom detta säkerställs en hög produktkvalitet vid serieproduktion.



### Produktion

AGES produktion är specialanpassad och optimerad för tillverkning av kvalificerade komponenter med högt ställda krav i större serier.

### Automation

AGES arbetar målinriktat med automatiseringar och investeringar för att gjuterierna ska vara ledande inom branschen. Genom hög automation säkerställs stabila processer och en kostnadseffektiv tillverkning.

### Efterbearbetning

AGES pressgjutna produkter färdigställs genom efterbearbetning såsom gradning, blästring, trumling och rensning innan de är klara för leverans till kund eller vidare förädling.

# Kunderbjudande

## Skärande bearbetning

AGES levererar komponenter framställda genom skärande bearbetning i material som stål, rostfritt stål, mässing, automatstål och aluminium.

Verksamheten präglas av flexibilitet och hög teknisk kompetens med tillgång till avancerad produktionsutrustning som säkerställer precision, kvalitet och effektivitet. Genom gediget verktygs- och materialkunnande erbjuds hög service-nivå och kundspecifika lösningar.

### BEARBETNING UTFÖRS GENOM:

- ▶ Skärande bearbetning i rundbordsautomater.
- ▶ Automatsvarvning.
- ▶ Svarvning och fräsning i CNC-maskiner.

*Kontaktstift till släp, tillverkade hos AGES Machining..*

### ARBETSPROCESS

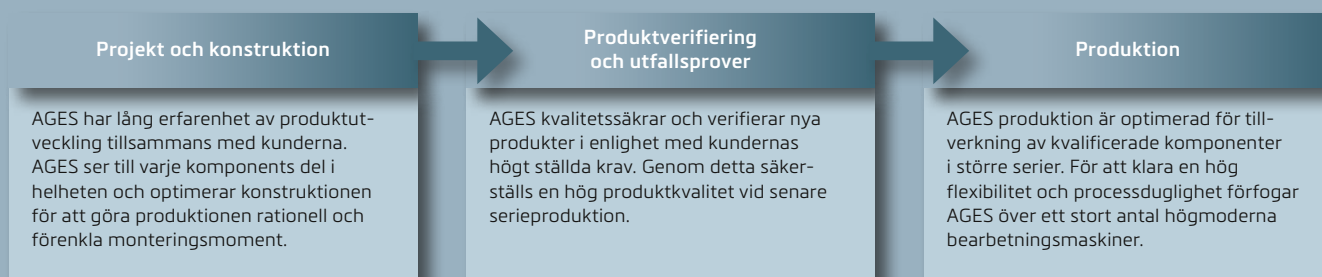



#### Automation

AGES arbetar målinriktat med automatiseringar och investeringar för att anläggningarna ska vara ledande inom branschen. Genom hög automation säkerställs stabila processer och en kostnadseffektiv tillverkning.

#### Efterbehandling

Många av AGES bearbetade produkter efterbehandlas i form av härdningsoperationer, slipning och lackering. Detta är ofta den sista operationen före leverans och kräver säkerställda processer hos kvalificerade samarbetspartners.

#### Leverans och logistik

För att motsvara kundernas krav på exakta leveranser använder AGES de senaste lösningarna inom EDI-kommunikation, KanBan, Pipechain och andra Just-in-time-verktyg anpassade för kundens system.

# Kunderbjudande

## Montering

AGES erbjuder montering och testning av komponenter och system i enlighet med kundernas specifika önskemål.

När komponenterna är tillverkade – genom pressgjutning eller skärande bearbetning – utförs montering och testning. Arbetet sker i moderna, rationella processer där den senaste tekniken används.

*Filterskydd till växellåda där flera AGES-tillverkade komponenter ingår.*

### ARBETSPROCESS

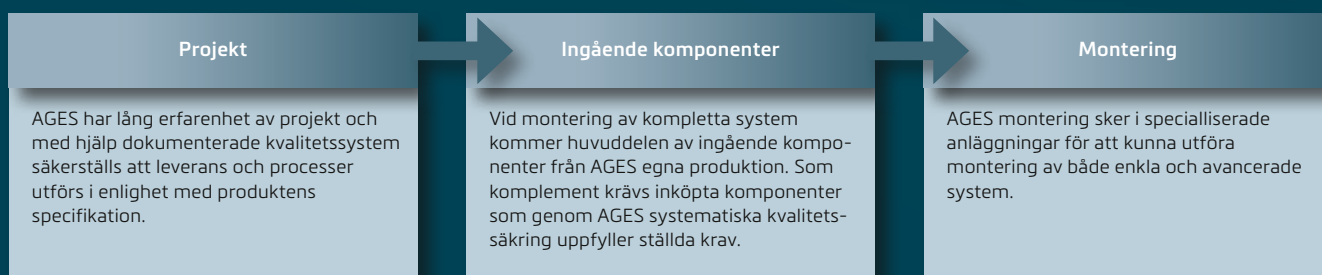

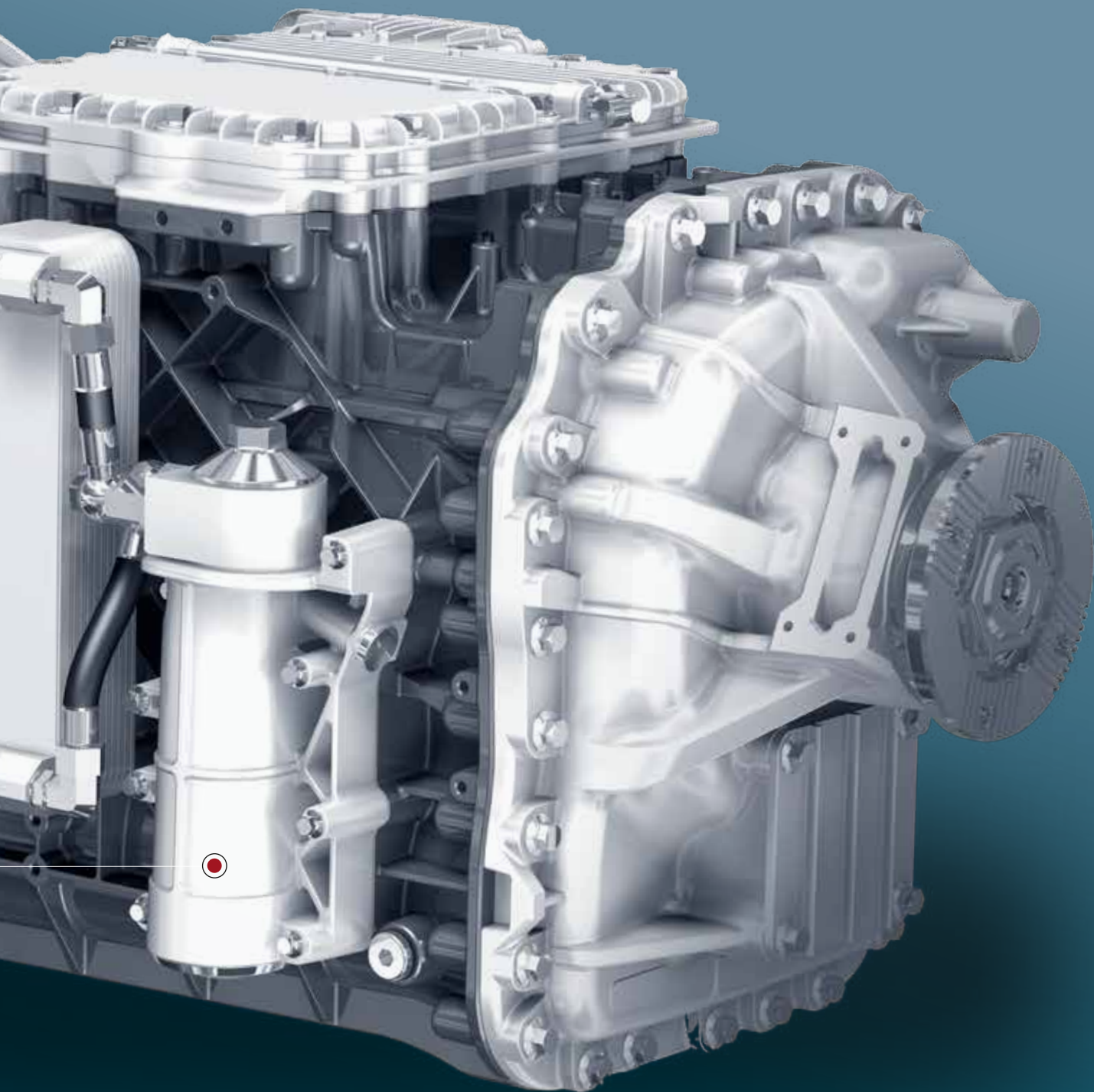

#### Automation

AGES arbetar målinriktat med automatiseringar och investeringar för att anläggningarna ska vara ledande inom branschen. Genom hög automation säkerställs stabila processer och en kostnadseffektiv montering.

#### Produktverifiering och kontroll

AGES kvalitetssäkrar och verifierar monterade system genom slutprovning och tester med hjälp av mätverktyg och mätmaskiner med den senaste teknologin. Härigenom säkerställs en hög produktkvalitet.

#### Leverans och logistik

För att motsvara kundernas krav på exakta leveranser använder AGES lösningar inom EDI kommunikation, KanBan, Pipechain och andra Just-in-time-verktyg anpassade för kundens system.

# En ledande tillverkningspartner

AGES tillverkar kvalificerade precisionskomponenter i flera tekniker och material.

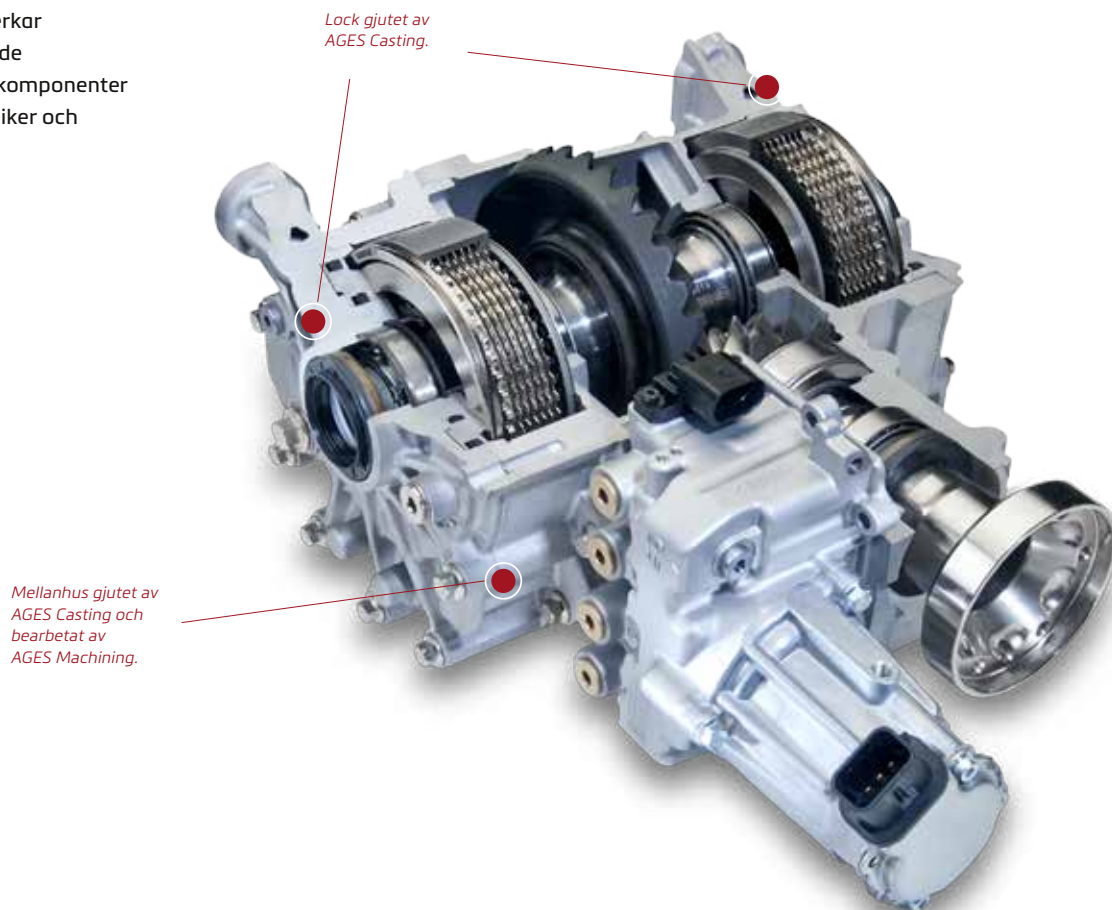

## ETT AV BRANSCHENS STARKASTE ERBJUDANDEN

AGES har ett komplett erbjudande och en lyhördhet för marknadens växande behov. Ofta väljer kunder som är marknadsledande inom sina segment AGES som sina strategiska samarbetspartner. Med ett AGES-bolag som partner har kunderna nytta av styrkan som koncerntillhörigheten ger, samtidigt som de får det mindre bolagets flexibilitet, kreativitet och snabbhet i beslut.

## PRECISION, KVALITET OCH PÅLITLIGHET

Kundkraven på kvalitet, precision och finish är mycket höga, framför allt från fordonsindustrin där säkerhet och tillförlitlighet är avgörande. Kunderna ställer höga krav på såväl teknisk kompetens som processkontroll vid komponentframställning, montage och tester. Med många års erfarenhet och nära samarbete med kunderna har AGES ingående expertkunskaper och knowhow om de branschspecifika kraven vad gäller utveckling, konstruktion, funktionalitet, kvalitet och dokumentation.

AGES är en engagerad partner genom hela produktionsprocessen. Bilderna visar ett avancerat system för fyrhjulsdrift tillverkat av GKN Driveline. AGES levererar aluminium- och stålkomponenter.

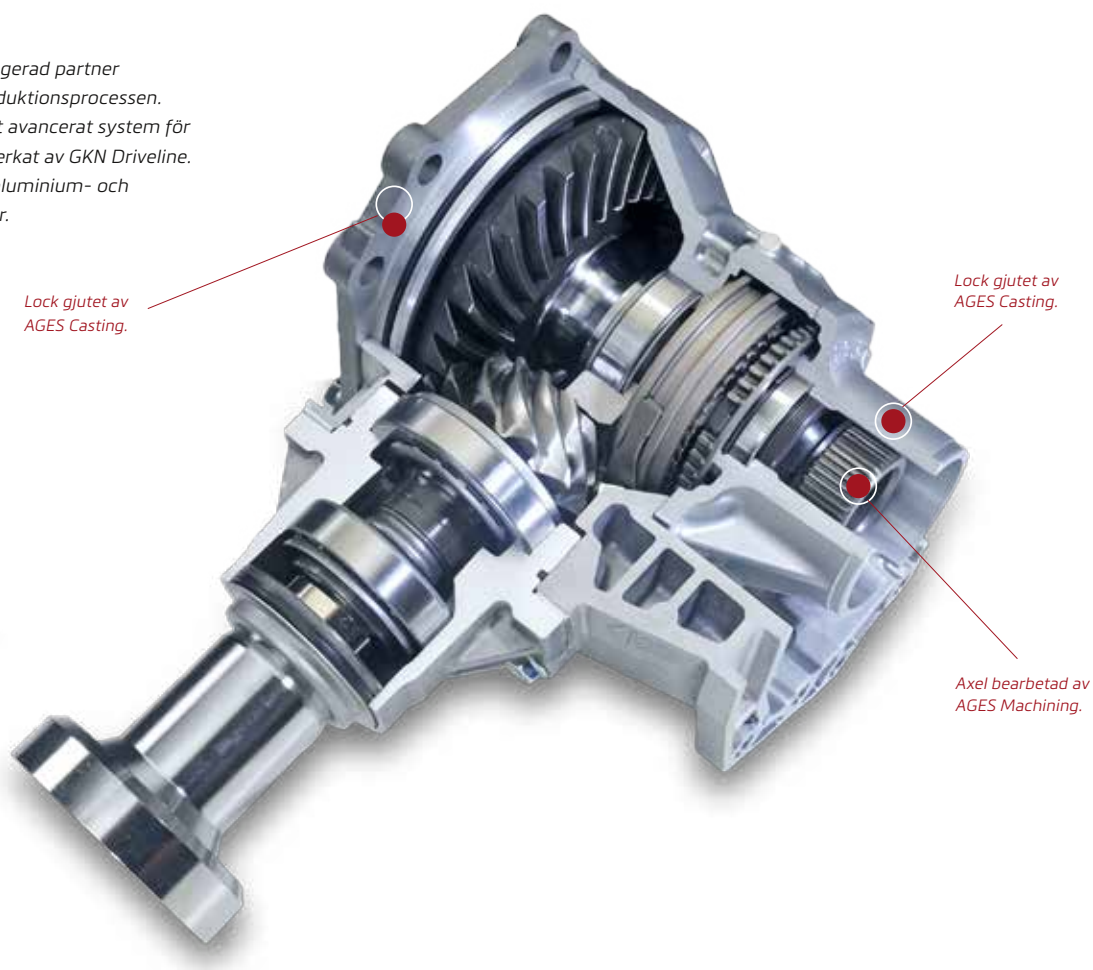

## AGES VERKSAMHET

Verksamheten omfattar huvudsakligen pressgjutning, skärande bearbetning och montering. Kontinuerliga investeringar garanterar en modern maskinpark och rationell tillverkning. AGES har de senaste åren genomfört ett omfattande investeringsprogram för att ytterligare effektivisera produktionsenheterna.

Att investera är en del av AGES strategi för att kontinuerligt utvecklas och befästa sin marknadsposition som en ledande aktör.

Inom AGES-koncernen ingår sex produktionsenheter. Verksamheten är koncentrerad till komponenttillverkning i större serier genom pressgjutning och skärande bearbetning med efterföljande montering och testning.

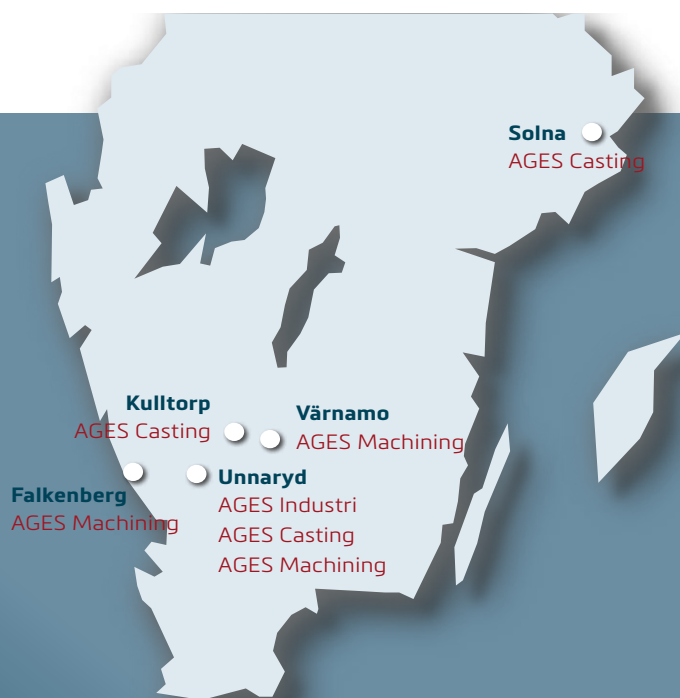

# AGES marknad präglas av god underliggande tillväxt

## TRENDER

Det finns flera drivkrafter som förväntas medföra att marknaden för komponenter i aluminium och högkvalitativa stål kommer att fortsätta öka. Den främsta är viktbesparing som står högt upp på prioriteringslistan hos fordonstillverkarna. Målsättningen med viktreducering är att minimera koldioxidutsläppen för att klara kommande miljökrav. Egenskaper som låg vikt parat med hög hållfasthet gör att fordonstillverkare i allt högre utsträckning använder aluminium i kombination med mer sofistikerade stålkonstruktioner. Inom fordonsindustrin är aluminiumanvändningen mer omfattande än någonsin – nya personbilar och lätta lastbilar innehåller i genomsnitt 150 kilo aluminium, vilket innebär att andelen ökat betydligt under de senaste 15 åren.

## MARKNAD

AGES verkar företrädesvis på den nordiska marknaden och via kundåtaganden även globalt. Koncernen har en stark marknadsposition i Sverige med målsättningen att bli marknadsledande i Skandinavien. Norra Europa ses som potentiell tillväxtmarknad.

AGES kunder har generellt sett högt ställda krav på tekniskt avancerade produkter, kvalitet, branschcertifieringar och precisa leveranser. Målsättningen är både att vidareutveckla befintliga kundrelationen och bredda kundbasen.

Närmare 2/3-delar av AGES omsättning härrör från produktion och förädling av pressgjutna komponenter i aluminium. Den årliga användningen av aluminium för gjutning inom primärmarknaden Sverige är 36000 ton, varav 31000 ton konsumeras för pressgjutning. AGES förbrukar 7800 ton, vilket innebär en marknadsandel i Sverige om 25 procent.

Kunderna inom AGES marknader kräver ökat fokus kring effektivitet, kvalitet och kostnadsreduktion genom kontinuerligt förbättrade produkter och processer. AGES har fortlöpande investerat i maskiner, automatisering, utrustning och personalkompetens, vilket gör att koncernen idag har produktionsresurser som medför konkurrensfördelar. AGES specialisering kring kvalitetskomponenter i aluminium och andra metaller samt en kundstruktur som redan idag ställer höga krav innebär att AGES står väl positionerade för att möta den framtida utvecklingen.

## ALUMINIUMANVÄNDNING INOM FORDONSINDUSTRIN ÖVER TID

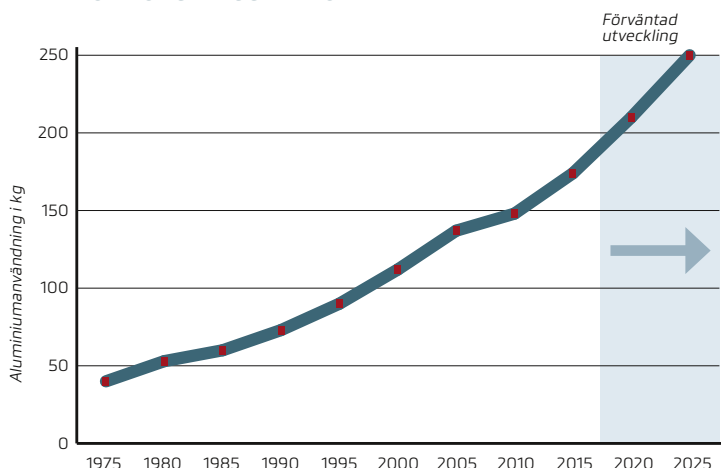

Källor: Aluminium Association, Ducker.

## KONKURRENTER

Inom pressgjutning finns dryga femtotalet konkurrenter på den svenska marknaden. AGES är omsättningsmässigt den näst största producenten efter Metallfabriken Ljunghäll. Exempel på andra aktörer är International Aluminium Casting, Svensk Tryckgjutning och Tenhults Pressgjuteri. Internationellt utgörs konkurrensen av ett flertal större europeiska gjuterier med anläggningar framför allt i Tyskland och Italien.

Vad gäller skärande bearbetning finns ett större antal aktörer i varierande storlek i Sverige, däribland LEAX, Uppåkra Mekaniska, Ekets Industrier, Rudhäll samt Hörle Automatic. Den internationella konkurrensen omfattar många aktörer och utgörs huvudsakligen av företag från Tyskland samt lågkostnadsländer.

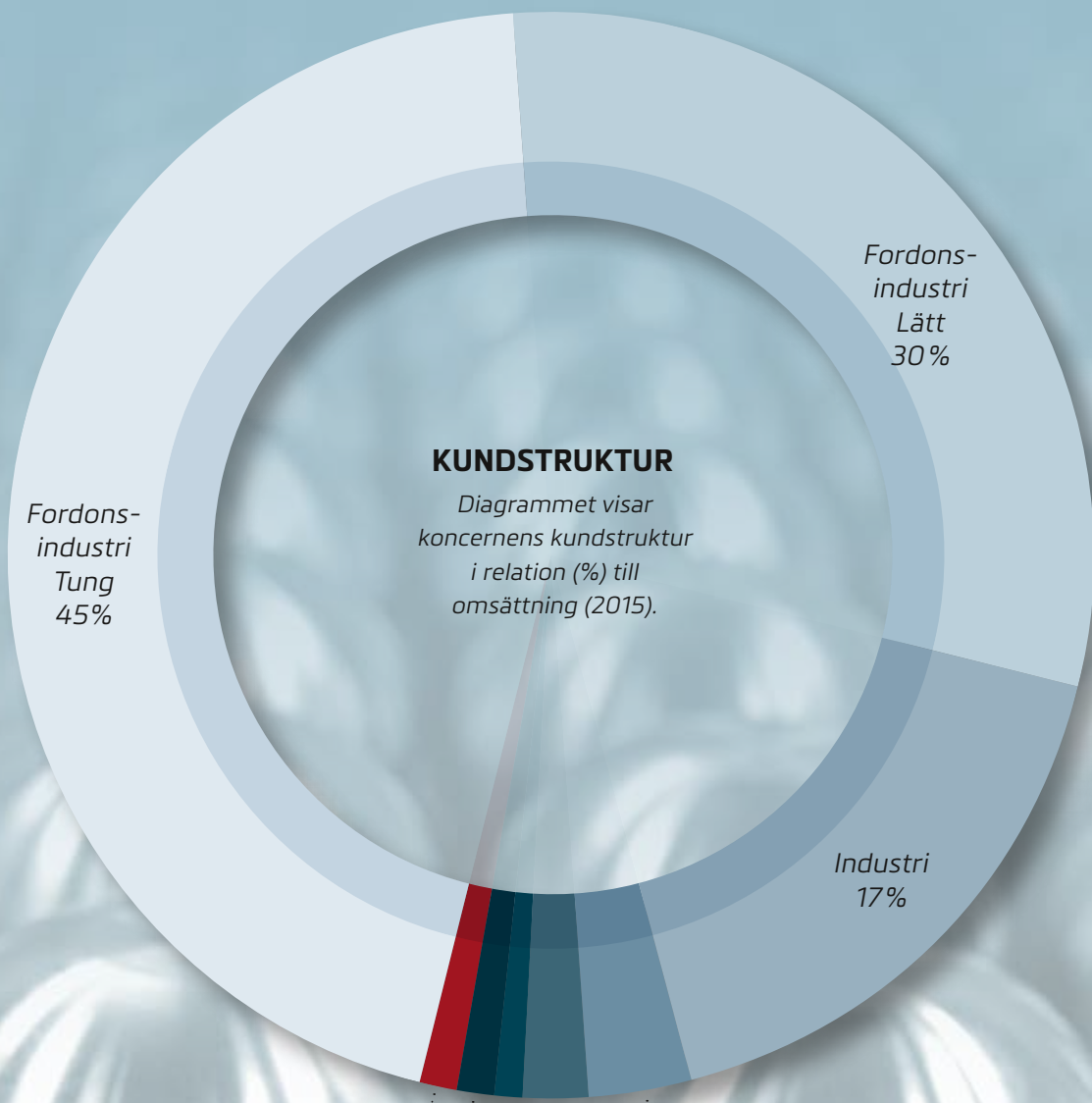

Infrastruktur & anläggning 3%

Marinindustri 2%

Medicinteknik & skydd 1%

Telekom-/elindustri 1%

Förpackningsindustri 1%

PRODUKTENS LIVSCYKEL

Den idealiska  
kretsloppsmetallen



# 100% återvunnen aluminium

Det aluminium som används vid AGES gjuterianläggningar är till 100 procent återvunnet. Materialet är en kretsloppsmetall och kan återvinnas om och om igen utan att förlora sina goda egenskaper. Aluminium har god formbarhet och lämpar sig väl för pressgjutning av komplexa detaljer med snäva toleranser. Med dagens produktionstakt använder AGES ca 7 800 ton återvunnen aluminiumråvara per år. Bruket av återvunnet material ger en betydande energibesparing jämfört med vad som krävs för att producera samma mängd primäraluminium.

## ALUMINIUMETS BETYDELSE I JAKTEN PÅ BRÄNSLEEFFEKTIVITET

Aluminiumanvändningen inom fordonsindustrin har ökat stadigt under de senaste decennierna. Efter stål är aluminium det mest använda materialet i fordon idag. Förklaringen ligger främst i materialets höga hållfastheten och låga vikt. Det gör det möjligt att producera starka lättviktskomponenter som ger bättre bränsleekonomi och minskade koldioxidutsläpp, utvecklingsområden som är högt prioriterade hos fordonstillverkarna i en kontinuerlig strävan att klara tuffare miljökrav. Några av de materialegenskaper hos aluminium som tilltalar fordonsindustrin är: låg vikt, hög täthet och styrka, god korrosionsbeständigt, 100 procent återvinningsbarhet, lätt att sammanfoga samt dess värme- och elektriskt ledande förmåga.

## FÖRBÄTTRAD PRESTANDA

Ökad aluminiumanvändning inom fordonstillverkning innebär utöver miljöfördelarna även förbättrad styrka och bättre köregenskaper. Lägre fordonsvikt ger exempelvis snabbare acceleration och kortare bromssträcka. Aluminiumet ger också ökad flexibilitet vid utformning av framtidens lätta konstruktioner till chassin. Andra fordonsanvändningar är moderna strukturdelar i krock- och deformationszoner.



*Några av de materialegenskaper hos aluminium som tilltalar fordonsindustrin är: låg vikt, hög täthet och styrka, god korrosionsbeständigt, 100 procent återvinningsbarhet, lätt att sammanfoga samt dess värme- och elektriskt ledande förmåga.*

# Komponenter för krävande applikationer

AGES har lång och gedigen erfarenhet som leverantör av komponenter till olika krävande användningsområden – allt från lätta och tunga fordon till produkter inom infrastruktur och anläggning, medicinteknisk utrustning, telekomutrustning mm. En stor del av komponenterna utsätts för högt effektutnyttjande och rejäla påfrestningar i tuffa miljöer. Ett exempel är blad och centrum i aluminium som används till Xylems omrörare.



Omröraren blandar vätskor med höga halter föroreningar, med hög densitet eller hög viskositet samt vätskor med fibrösa material. Den används bland annat vid hantering och transport av avloppsvatten. Den tuffa miljön kräver hållbara och driftsäkra produkter med hög tillförlitlighet. Här kommer AGES mer än 40-åriga expertis kring material, produktkonstruktion och tillverkning av högkvalitetsprodukter till god användning.

## HÅLLBARHET EN NYCKELFAKTOR

För de flesta applikationer är lång livslängd hos alla ingående komponenter nödvändig för att uppnå hög driftsäkerhet och hålla nere underhållskostnaderna. Hos Xylems omrörare är det också ett krav att den har så få ingående komponenter som möjligt för att underlätta servicen.

## DELAKTIGHET OCH STÄNDIG UTVECKLING

För att uppfylla kraven på lätta och starka komponenter som samtidigt klarar både kostnadskrav och höga, ibland till och med extrema, prestationskrav krävs ett ständigt utvecklingsarbete. Inom AGES har vi ett entreprenöriellt, problemlösande förhållningssätt till våra kunduppdrag. Vi arbetar ständigt för att utveckla vår teknik, medarbetarnas engagemang och kompetens samt våra interna och externa samarbetsformer.



*Omrörare från Xylem. Blad och centrumdel  
pressgjuts i aluminium vid AGES enhet i Unnaryd.  
Produktionen kräver gediget kunnande, stor  
förståelse för kundens behov och ansvarstagande  
för att möta kraven på hög slitstyrka, hållfasthet  
och verkningsgrad.*

# Att bygga ett starkt, vinnande lag

Den traditionella tillverkningsindustrin är i förändring. Att vara en attraktiv arbetsgivare är en förutsättning för att rekrytera kompetenta medarbetare på en marknad som kännetecknas av hård konkurrens om talangerna.

## PERSONLIG UTVECKLING

AGES har en effektiv organisation som är anpassad till respektive produktionsenhets inriktning. Enheterna ansvarar för att ge medarbetare möjlighet till utveckling genom individuella utvecklingsplaner. Målsättningen är att hålla en hög och jämn kompetensnivå för att på så sätt säkra konkurrenskraften. Verksamheten ska också vara målstyrd på alla nivåer.

## KOMPETENS OCH LEDARSKAP

Det finns utarbetade strategier hos bolagen för att långsiktigt säkerställa försörjningen av kompetenta medarbetare till nyckelbefattningar. Dessa belyser bland annat de interna karriärvägarna hos bolagen.

AGES ledningsfilosofi bygger på tydligt ledarskap med delegerat ansvar, där befogenheter är kopplade till befattningar. Ledarskapet kännetecknas av närvaro och starkt engagemang för verksamhetens utveckling.



Unnaryds dragkampsklubb är en framstående förening på både nationell och internationell nivå. Klubbverksamheten genomsyras av engagemang och gemenskap med aktiviteter som vänder sig till människor i alla åldrar, året om. AGES är stolt klubbssponsor till detta starka gäng.

# Hållbar utveckling

**För att bibehålla AGES ledande position bedrivs systematiskt förbättringsarbete med särskild fokus på arbetsmiljö-, miljö- och kvalitetsfrågor. Med koncernens policys som grund formulerar varje bolag egna mål utifrån respektive verksamhets behov och inriktning.**

## ARBETSMILJÖ

AGES arbetar aktivt för att upprätthålla god arbetsmiljö. Fastställda rutiner kring arbetsmiljön säkerställer att varje bolag upplevs som en attraktiv arbetsplats där målet är att ingen medarbetare ska drabbas av skada eller psykisk ohälsa orsakad av arbetet. Det är en självklarhet att AGES minst uppfyller de lagar, krav och förordningar som är tillämpliga inom området.

## MILJÖ

AGES arbetar med ständig utveckling av metoder och arbetssätt för att minimera påverkan på den yttre miljön. Målet är inte bara att möta gällande miljölagstiftning utan också att minska förbrukning av naturresurser, att minimera restprodukter från tillverkning samt söka lägsta energiförbrukning. Fastställda arbetsrutiner hos respektive bolag säkerställer regelbundna kontroller där eventuella brister upptäcks, rapporteras och åtgärdas. AGES bedriver också förebyggande arbete för att minimera riskkällorna i tillverkningen.

Några exempel på insatser som har bidragit till miljöarbetet under året är investeringen i nya energieffektiva ställverk samt ny teknik i elhydraulisk pressgjutningsmaskin. Flera av verksamheterna i koncernen är miljöcertifierad enligt ISO 14001.

## KVALITET

Kvalitetsfrågor är en integrerad del av den dagliga verksamheten inom AGES. Målsättningen är att alltid uppfylla kundernas högt ställda krav, behov och förväntningar genom att leverera tjänster och produkter med rätt kvalitet. Detta uppnås genom löpande utbildning i kvalitetsfrågor, väl utformade kvalitetsledningssystem och ett ständigt pågående, proaktivt förbättringsarbete.

AGES prioriterar kvalitetsarbetet och jobbar med ständiga förbättringar samt korrigerande åtgärder för att kontinuerligt utveckla processerna. Prestationerna utvärderas löpande genom mätningar, registrering av avvikelser och externa revisioner. All verksamhet i koncernen är kvalitetscertifierad enligt ISO 9001 och flera enheter även enligt den mer fordonsspecifika standarden ISO TS 16949.





# Ekonomisk information

Förvaltningsberättelse .....	32
Flerårsöversikt .....	35

## KONCERNEN

<i>Rapport över totalresultat</i> .....	37
<i>Rapport över finansiell ställning</i> .....	38
<i>Förändringar i eget kapital</i> .....	40
<i>Kassaflöden</i> .....	41
<i>Redovisningsprinciper</i> .....	42
<i>Noter</i> .....	45

## MODERBOLAGET

<i>Resultaträkning</i> .....	53
<i>Balansräkning</i> .....	54
<i>Förändringar i eget kapital</i> .....	56
<i>Kassaflöden</i> .....	57
<i>Redovisningsprinciper</i> .....	58
<i>Noter</i> .....	59
Revisionsberättelse .....	62
Definitioner .....	63
Kalendarium .....	63
Styrelse, ledning och revisorer .....	64
Årsstämma .....	67

# Förvaltningsberättelse

Styrelsen och verkställande direktören för AGES Industri AB (publ), med organisationsnummer 556234-6204 och säte i Hylte, Sverige, får härmed avge årsredovisning och koncernredovisning för räkenskapsåret 2015.

## VERKSAMHET

AGES verksamhet omfattar huvudsakligen pressgjutning i aluminium, skärande bearbetning av metall samt montering. Produktionen är koncentrerad till komponenttillverkning i större serier med hög andel försäljning till fordonsindustrin. Drivna produktionsprocesser, entreprenörsanda och teknisk spetskompetens skapar förutsättningar att leverera marknadens bästa lösningar med god tillverkningsekonomi. I koncernen ingår sex produktionsenheter med verksamhet i Sverige. En av verksamheterna har filial i Kina vilken är under avveckling.

AGES B-aktier är noterade på Nasdaq Stockholm First North Premier under kortnamnet AGES B och företagens Certified Advisor är Remium Nordic AB.

## OMSÄTTNING OCH RESULTAT

Nettoomsättningen var 832 MSEK (743) och resultat efter skatt uppgick till 56 MSEK (59).

## AKTIEDATA OCH NYCKELTAL

Resultat per aktie före utspädning uppgick till 8,25 SEK (8,70). Eget kapital per aktie var 59,30 SEK (55,00). Genomsnittligt antal utestående aktier var under året 6 788 974. Soliditeten var 46 procent (45). Medelantalet anställda uppgick till 462 (382).

## VIKTIGA HÄNDELSER UNDER ÅRET

Tord Johansson, styrelseledamot och en av AGESs huvudägare avled hastigt den 10 oktober i en ålder av 60 år. Tord var genom åren alltid starkt engagerad i bolagets verksamhet. Med sitt strategiska och industriella kunnande har han varit mycket betydelsefull för bolagets utveckling. Han hade en unik förmåga att engagera duktiga medarbetare omkring sig. En av hans stora förmågor var att skapa starka och skickliga företagsledning som han låtit växa in i sina roller. Tord var en sann entreprenör och bolaget kommer även fortsättningsvis att drivas i hans anda.

## HÄNDELSER EFTER ÅRETS SLUT

Inga enskilda händelser av väsentlig betydelse har inträffat efter balansdagen.

## KONCERNENS UTVECKLING UNDER ÅRET

Inledning av året visade på hög aktivitetsnivå och bra orderläge. Omfattning var under det första kvartalet 19 procent högre och resultat före skatt ökade med 28 procent jämfört med motsvarande period 2014. Marknadstrenden var fortsatt positiv under det andra kvartalet. Jämförs andra kvartalet med motsvarande period 2014 var omsättningen 18 procent högre och resultat före skatt 46 procent bättre. Tredje kvartalet visar en bibehållen hög orderingång och mycket hög aktivitetsnivå. Kvartalets bruttoreultat påverkades negativt av lager-sänkning i samband med årets semesterperiod samt nedvärdering

Nettoomsättning (MSEK)

832

Rörelseresultat (MSEK)

78

av lager som följd av fallande priser på aluminiumråvara. Jämförs samma period 2014 var omsättningen för kvartalet 5 procent högre och resultat före skatt 19 procent lägre. Året avslutades med en fortsatt hög aktivitetsnivå samtidigt som råvarupriserna fortsatte att falla kraftigt. För kvartalet isolerat var omsättningen 6 procent högre och resultat före skatt 73 procent lägre. Helårsomsättningen ökade med 12 procent och resultat före skatt var 7 procent lägre. Kassaflödet uppgick till 76 MSEK före investeringar. Räntebärande skulder minskade med 4 MSEK.

#### INVESTERINGAR

Koncernens nettoinvesteringar i anläggningstillgångar uppgick till 45 MSEK (75), varav 2 MSEK avser fastigheter och 43 MSEK avser maskiner och inventarier. Under året har inga företagsförvärv genomförts (31 MSEK).

#### KASSAFLÖDE OCH LIKVIDITET

Kassaflöde från den löpande verksamheten uppgick till 76 MSEK (59). Koncernens likvida medel inklusive beviljade men ej utnyttjade krediter uppgick på balansdagen till 90 MSEK (80).

#### RISKER OCH OSÄKERHETSFAKTORER

Koncernens väsentliga risk- och osäkerhetsfaktorer inkluderar affärsmässiga risker förknippade med kunder och leverantörer samt andra omvärldsfaktorer som t ex prisrisker för insatsvaror.

Till detta kommer finansiella risker till följd av förändringar i valutakurser och räntenivåer. En redogörelse för koncernens väsentliga finansiella och affärsmässiga risker återfinns i not 30 på sidan 51.

#### KONVERTIBELPROGRAM

I enighet med beslut på årsstämman i AGES Industri AB (publ) den 24 april 2014 har anställda inom AGES-koncernen tecknat konvertibler om totalt 17 373 600 SEK motsvarande 114 300 konvertibler till konverteringskursen 152 SEK. Konvertiblerna löper från den 1 oktober 2014 till den 30 september 2018. Om samtliga konvertibler konverteras till aktier ökar aktiekapitalet med 571 500 SEK. Utspädningen blir då cirka 1,7 procent av aktiekapitalet och cirka 0,5 procent av röstetalet. Konvertibelräntan erläggs årsvis i efterskott och motsvarar STIBOR 3 månader med tillägg om 2,0 procentenheter. Varje konvertibel kan under perioden 1 september 2018 till 10 september 2018 konverteras till en aktie av serie B i AGES Industri AB.

#### VALUTA OCH RÄNTOR

AGES har försäljning och inköp till viss del i annan valuta och är framför allt exponerad för kursförändringar i EUR och USD gentemot SEK. Koncernens räntebärande skulder uppgick per balansdagen till 294 MSEK (298). En beskrivning av koncernens finansiella risker finns i not 30 på sidan 51.

Andel riskbärande kapital (%)

52

Soliditet (%)

46

## MILJÖ OCH LEDNINGSSYSTEM

Koncernen bedriver anmälningspliktig verksamhet enligt miljöbalken i ett svenskt dotterbolag och tillståndspliktig verksamhet i fem svenska dotterbolag. Moderbolaget bedriver inte någon anmälningspliktig verksamhet. Flertalet av produktionsenheterna är certifierade i enlighet med miljöledningssystemet ISO 14001. AGES produktionsenheter är samtliga certifierade i enlighet med kvalitetssystemet ISO 9001 och ett flertal enheter är därutöver certifierade enligt ISO standarden för fordonsindustrin ISO TS 16949.

## FORSKNING OCH UTVECKLING

Koncernen bedriver ingen forskning och utveckling av produkter i egen regi.

## AKTIEN OCH AKTIEÄGARNA

AGES B-aktie noterades på Nasdaq Stockholm First North Premier 2014. Bolagets A-aktier är inte noterade. Aktiekapitalet uppgår till 33,9 MSEK. Kvotvärdet är 5 SEK. Totalt antal aktier uppgår per balansdagen till 6 788 974, fördelade på 1 950 000 A-aktier och 4 838 974 B-aktier. A-aktien medför tio röster och B-aktien en röst. Alla aktier har lika rätt till andel i bolagets tillgångar och vinst. Vid utgången av 2015 hade AGES 1392 (1574) aktieägare. För närvarande finns två aktieägare som vardera äger och kontrollerar mer än tio procent av röstetalet för samtliga aktier i bolaget. Tord Johanssons dödsbo kontrollerar 27,4 procent av kapitalet och 54,8 procent av röstetalet. Pomona-gruppen AB innehar 31,0 procent av kapitalet och 28,6 procent av rösterna.

## STYRELSENS ARBETE

AGES styrelse består av fem ordinarie ledamöter. Under året har en vakans uppstått varför AGES styrelse vid årets utgång består av fyra ordinarie ledamöter och en vakans. Inför AGES årsstämma 2016 kommer valberedningen att ta ställning till om förändring av styrelseledamöterna till antal eller personer bör ske. Bland de stämموvalda ledamöterna återfinns dels personer som representerar AGES större ägare, dels från dessa ägare oberoende personer. Verkställande direktören och andra tjänstemän i koncernen deltar i styrelsens sammanträden som föredragande eller i administrativa funktioner. Styrelsen avhöll under verksamhetsåret 7 sammanträden. Vid varje ordinarie sammanträde föreligger, utöver verksamhetsinformation, fasta rapport- och beslutspunkter i enlighet med styrelsens arbetsordning. Styrelsen tar därtill ställning i frågor av övergripande karaktär såsom koncernens strategi, struktur- och organisationsfrågor samt större investeringar. En av bolagets revisorer deltar vid minst ett av styrelsens sammanträden årligen. Då redovisas revisorns iakttagelser vid granskningen av bolagets räkenskaper, rutiner och interna kontroll.

## VALBEREDNING

På årsstämman 2015 utsågs en valberedning bestående av Anders Rudgård som ordförande, Fredrik Rapp och Johan Storm. Valberedningens uppgift inför årsstämman 2016 är att föreslå styrelseordförande och övriga styrelseledamöter, revisorer, mötesordförande vid stämman samt styrelse-, utskotts- och revisionsarvodena. Inför årsstämman 2016 har valberedningen hittills haft ett protokollfört möte och därutöver ett stort antal kontakter mellan valberedningens ledamöter. Bolagsordningen innehåller inga särskilda bestämmelser om tillsättande och entledigande av styrelseledamöter.

## AVTAL

Mellan bolaget och styrelsens ledamöter upprättas för varje mandatperiod uppdragsavtal avseende styrelseuppdrag. Vidare finns ett avtal upprättat mellan styrelseordföranden och bolaget vilket reglerar arvode i de fall styrelseordföranden biträder bolaget inom sitt normala och professionella kompetensområde.

## BOLAGSSTYRNING

AGES bolagsstyrning grundar sig på svensk lagstiftning. I olika frågor tillämpas också de direktiv som utfärdas av myndigheter och intressenter inom svenskt näringsliv och på den finansiella marknaden. Styrning, ledning och kontroll fördelas mellan aktieägarna på årsstämman, styrelsen och verkställande direktören i enlighet med svensk aktiebolagslag samt företagets bolagsordning och arbetsordning.

## FRAMTIDA UTVECKLING

Orderstocken för inledningen av 2016 är stabilt god. Den generella tillväxten inom våra primära marknader och den därtill förväntade fortsatta ökningen av efterfrågan på högkvalitativa lättviktskomponenter gör att vi ser förutsättningar för en stabil utveckling under året.

## BEMYNDIGANDE OM NYEMISSION

AGES styrelse föreslår årsstämman att ge styrelsen ett förnyat bemyndigande att fatta beslut om nyemission av aktier av serie B till högst en tiondel av bolagets utgiva aktier. Ett sådant mandat skulle innebära att styrelsen ges möjlighet fram till nästa årsstämma att besluta om nyemission.

Emissionsvillkoren, inklusive emissionskursen, ska baseras på en marknadsmässig värdering där emissionskursen vid varje tillfälle ska sättas så nära marknadsvärdet som möjligt med avdrag för den rabatt som kan krävas för att uppnå intresse för teckning.

## FLERÅRSÖVERSIKT

Resultaträkning (MSEK)	2015	2014	2013
Nettoomsättning	832	743	608
Kostnad sålda varor	-696	-604	-498
Bruttoresultat	136	139	110
Försäljningskostnader	-39	-34	-23
Administrationskostnader	-21	-21	-16
Övriga rörelseintäkter/-kostnader	2	1	4
Rörelseresultat	78	85	75
Finansiella poster	-6	-8	-11
Resultat före skatt	72	77	64
Skatt	-16	-18	-15
<b>Årets resultat</b>	<b>56</b>	<b>59</b>	<b>49</b>

Finansiell ställning (MSEK)	2015	2014	2013
Anläggningstillgångar	560	543	495
Omsättningstillgångar	316	294	244
Eget kapital	402	373	312
Långfristiga skulder	163	179	189
Kortfristiga skulder	311	285	238
<b>Balansomslutning</b>	<b>876</b>	<b>837</b>	<b>739</b>

Kassaflöde (MSEK)	2015	2014	2013
Kassaflöde från löpande verksamhet	76	59	72
Kassaflöde från investeringsverksamhet	-37	-63	-440
Kassaflöde efter investeringar	39	-4	-368
Kassaflöde från finansieringsverksamhet	-39	4	368
<b>Årets kassaflöde</b>	<b>0</b>	<b>0</b>	<b>0</b>

Nyckeltal	2015	2014	2013
Rörelsemarginal, %	9,4	11,4	12,4
Vinstmarginal, %	8,7	10,4	10,4
Avkastning på eget kapital, %	14,4	17,2	-
Avkastning på sysselsatt kapital, %	11,4	13,6	-
Avkastning på totalt kapital, %	9,1	10,9	-
Räntetäckningsgrad, ggr	12,7	10,2	5,6
Eget kapital, MSEK	402	373	312
Soliditet, %	46	45	42
Andel riskbärande kapital, %	52	50	48
Resultat per aktie före utspädning, SEK	8,25	8,70	7,20
Eget kapital per aktie före utspädning, SEK	59,30	55,00	45,95
Kassaflöde från den löpande verksamheten per aktie, SEK	11,15	8,70	10,60
Föreslagen utdelning per aktie, SEK	4,00	4,00	-

Övrigt	2015	2014	2013
Avskrivningar enligt plan, MSEK	27	27	27
Räntebärande skulder, MSEK	294	298	273
Nettoinvesteringar	45	75	522
varav hänförliga till företagsaffärer	0	31	500
Medelantal anställda	462	382	334

För definitioner, se sidan 63

## ERSÄTTNING TILL OCH VILLKOR FÖR LEDANDE BEFATTNINGSHAVARE

Styrelsen föreslår att årsstämman 2016 fattar beslut om riktlinjer för bestämmande av lön och annan ersättning till verkställande direktören och övriga ledande befattningshavare. De riktlinjer som beslutades av årsstämman 2015 föreslås vara oförändrade och innebär i huvudsak följande:

Villkoren ska vara marknadsmässiga. Utöver fast grundlön kan ledande befattningshavare erhålla rörlig ersättning, vilken ska vara begränsad och baserad på resultatutveckling eller avkastning på eget kapital jämfört med fastställda mål. Den rörliga delen kan ej uppgå till högre belopp än motsvarande tre månadslöner. Ledande befattningshavare ska ha marknadsmässiga pensionsvillkor som ska vara premiebaserade. Samtliga befattningshavare i koncernledningen kan avsluta sin anställning med sex månaders uppsägning. Vid uppsägning av verkställande direktören utgår ett avgångsvederlag motsvarande 12 månadslöner. Styrelsen ska ha rätt att frångå riktlinjerna om det i ett enskilt fall finns särskilda skäl för det.

Enligt gällande avtal mellan bolaget och verkställande direktören råder en ömsesidig uppsägningstid om sex månader. Vid uppsägning från bolagets sida erhåller verkställande direktören ett avgångsvederlag motsvarande 12 månadslöner. Avgångsvederlaget avräknas mot andra inkomster. Vid uppsägning från verkställande direktörens sida utgår inget avgångsvederlag. För övriga ledande befattningshavare gäller en ömsesidig uppsägningstid om sex månader. Vid uppsägning från bolagets sida erhåller befattningshavaren ett avgångsvederlag motsvarande sex månadslöner. Avgångsvederlaget avräknas mot andra inkomster. Vid uppsägning från befattningshavarens sida utgår inget avgångsvederlag.

## FÖRSLAG TILL VINSTDISPOSITION

Moderbolaget

Till årsstämmans förfogande står:		SEK
Överkursfond		227 112 726
Balanserade vinstmedel		37 539 175
Årets resultat		37 849 999
<b>Totalt</b>		<b>302 501 900</b>

Styrelsen och verkställande direktören föreslår att dessa medel disponeras sålunda:		SEK
Till aktieägarna utdelas kontant 4,00 SEK per aktie (6 788 974 aktier)		27 155 896
I ny räkning balanseras		275 346 004
<b>Totalt</b>		<b>302 501 900</b>

## STYRELSENS YTTRANDE ÖVER DEN FÖRESLAGNA UTDELNINGEN

Efter föreslagen utdelning är soliditeten betryggande mot bakgrund av att bolagets och koncernens verksamhet fortsatt bedrivs med lönsamhet. Likviditeten i bolaget och koncernen bedöms kunna upprätthållas på en fortsatt betryggande nivå. Styrelsens uppfattning är att den föreslagna utdelningen inte hindrar moderbolaget eller de övriga koncernbolagen från att fullgöra sina förpliktelser på kort och lång sikt, ej heller att fullgöra erforderliga investeringar. Den föreslagna utdelningen kan därmed försvaras med hänsyn till vad som anförs i aktiebolsagslagen 17 kap 3 § 2-3 st (försiktighetsregeln).

# Rapport över totalresultat

KONCERNEN (TSEK)	Not	2015	2014
Nettoomsättning	1	832 287	743 197
Kostnad för sålda varor	3, 4, 5	-696 211	-603 713
<b>Bruttoresultat</b>		<b>136 076</b>	<b>139 484</b>
Övriga rörelseintäkter	7	3 418	2 643
Försäljningskostnader	3, 4, 5	-38 796	-34 146
Administrationskostnader	3, 4, 5, 6	-21 291	-21 487
Övriga rörelsekostnader	8	-1 441	-1 542
<b>Rörelseresultat</b>	1, 2	<b>77 966</b>	<b>84 952</b>
Finansiella intäkter och liknande resultatposter	9	222	632
Finansiella kostnader och liknande resultatposter	10, 21, 27	-6 147	-8 418
<b>Resultat före skatt</b>		<b>72 041</b>	<b>77 166</b>
Skatt	11, 23	-16 196	-18 097
<b>ÅRETS RESULTAT</b>		<b>55 845</b>	<b>59 069</b>
<i>- varav hänförligt till moderbolagets aktieägare</i>		<i>55 845</i>	<i>59 069</i>
<b>ÖVRIGT TOTALRESULTAT</b>			
<i>Poster som kan komma att omklassificeras till årets resultat</i>			
Förändring av säkringsreserv	19, 23	692	-
Skatt hänförlig till förändring av säkringsreserv	19, 23	-152	-
Omräkningsdifferenser	19	5	6
<b>ÖVRIGT TOTALRESULTAT</b>		<b>56 390</b>	<b>6</b>
<b>TOTALRESULTAT FÖR ÅRET</b>		<b>56 390</b>	<b>59 075</b>
<i>- varav hänförligt till moderbolagets aktieägare</i>		<i>56 390</i>	<i>59 075</i>
<b>AKTIEDATA</b>			
Resultat per aktie, SEK	17	8,25	8,70
Resultat per aktie efter utspädning, SEK	17	8,20	8,70
Genomsnittligt antal utestående aktier vid årets slut	18	6 788 974	6 788 974
Genomsnittligt antal utestående aktier efter utspädning	18	6 903 274	6 817 471

# Rapport över finansiell ställning

KONCERNEN (TSEK)	Not	2015-12-31	2014-12-31
<b>TILLGÅNGAR</b>			
<b>Anläggningstillgångar</b>			
<i>Immateriella anläggningstillgångar</i>	12		
Goodwill		351 560	351 560
		<b>351 560</b>	<b>351 560</b>
<i>Materiella anläggningstillgångar</i>	13		
Byggnader och mark		88 092	91 088
Maskiner och andra tekniska anläggningar	27	113 543	94 819
Inventarier, verktyg och installationer		4 465	3 783
Pågående nyanläggningar och förskott avseende materiella anläggningstillgångar		1 604	752
		<b>207 704</b>	<b>190 442</b>
<i>Finansiella anläggningstillgångar</i>			
Långfristiga fordringar		756	755
		<b>756</b>	<b>755</b>
<b>Summa anläggningstillgångar</b>		<b>560 020</b>	<b>542 757</b>
<b>Omsättningstillgångar</b>			
<i>Varulager</i>	14		
Varulager		104 627	106 924
<i>Kortfristiga fordringar</i>			
Kundfordringar m m	15, 16	199 439	177 899
Aktuell skattefordran		4 176	-
Förutbetalda kostnader och upplupna intäkter		6 069	6 642
		<b>209 684</b>	<b>184 541</b>
<i>Kortfristiga placeringar</i>			
Likvida medel	16	1 414	2 478
		<b>90</b>	<b>159</b>
<b>Summa omsättningstillgångar</b>		<b>315 815</b>	<b>294 102</b>
<b>SUMMA TILLGÅNGAR</b>		<b>875 835</b>	<b>836 859</b>

KONCERNEN (TSEK)	Not	2015-12-31	2014-12-31
<b>EGET KAPITAL OCH SKULDER</b>			
<b>Eget kapital</b>			
Aktiekapital	18	33 945	33 945
Övrigt tillskjutet kapital		229 613	229 613
Andra reserver	19	577	32
Intjänade vinstmedel		138 344	109 655
<b>Summa eget kapital</b>		<b>402 479</b>	<b>373 245</b>
- varav hänförligt till moderbolagets aktieägare		402 479	373 245
<b>Skulder</b>			
<i>Långfristiga skulder</i>			
Skulder till kreditinstitut	20, 25, 27	97 606	115 093
Konvertibelt lån	20, 21, 25	15 825	15 262
Övriga avsättningar	22	119	122
Uppskjuten skatteskuld	23	49 473	48 896
		<b>163 023</b>	<b>179 373</b>
<i>Kortfristiga skulder</i>			
Leverantörsskulder m m	24, 25	129 753	100 153
Checkräkningskredit	20, 25	128 386	118 059
Kortfristig del av långfristiga skulder	20, 25, 27	52 194	49 287
Förutbetalda intäkter		0	8
Aktuell skatteskuld		0	16 734
		<b>310 333</b>	<b>284 241</b>
<b>Summa skulder</b>		<b>473 356</b>	<b>463 614</b>
<b>SUMMA EGET KAPITAL OCH SKULDER</b>		<b>875 835</b>	<b>836 859</b>
Ställda säkerheter	26	505 903	538 223
Eventualförpliktelser		Inga	Inga

# Rapport över förändringar i eget kapital

KONCERNEN (TSEK)	Not	Aktiekapital	Övrigt tillskjutet kapital	Andra reserver	Intjänade vinstmedel	Totalt eget kapital
<b>Eget kapital 1 januari 2014</b>		<b>33 945</b>	<b>227 360</b>	<b>26</b>	<b>50 586</b>	<b>311 917</b>
Årets resultat		-	-	-	59 069	59 069
Övrigt totalresultat		-	-	6	-	6
<b>Totalresultat för året</b>		<b>-</b>	<b>-</b>	<b>6</b>	<b>59 069</b>	<b>59 075</b>
Effekt av emitterat konvertibellån	21	-	2 253	-	-	2 253
<b>Totala transaktioner med aktieägare</b>		<b>-</b>	<b>2 253</b>	<b>-</b>	<b>-</b>	<b>2 253</b>
<b>Eget kapital 31 december 2014</b>		<b>33 945</b>	<b>229 613</b>	<b>32</b>	<b>109 655</b>	<b>373 245</b>
Årets resultat		-	-	-	55 845	55 845
Övrigt totalresultat		-	-	545	-	545
<b>Totalresultat för året</b>		<b>-</b>	<b>-</b>	<b>545</b>	<b>55 845</b>	<b>56 390</b>
Lämnad utdelning, kontant		-	-	-	-27 156	-27 156
<b>Totala transaktioner med aktieägare</b>		<b>-</b>	<b>-</b>	<b>-</b>	<b>-27 156</b>	<b>-27 156</b>
<b>Eget kapital 31 december 2015</b>	18, 19	<b>33 945</b>	<b>229 613</b>	<b>577</b>	<b>138 344</b>	<b>402 479</b>
- varav hänförligt till moderbolagets aktieägare		33 945	229 613	577	138 344	402 479

# Rapport över kassaflöden

KONCERNEN (TSEK)	Not	2015	2014
<b>Den löpande verksamheten</b>			
Rörelseresultat		77 966	84 952
<i>Justeringar för poster som inte ingår i kassaflödet, m m</i>			
Av- och nedskrivningar		27 268	26 646
Övrigt		1 465	456
Betald och erhållen ränta, netto	28	-5 440	-7 550
Betald inkomstskatt		-36 678	-14 962
<b>Kassaflöde från den löpande verksamheten före förändringar i rörelsekapital</b>		<b>64 581</b>	<b>89 542</b>
<b>Förändringar i rörelsekapital</b>			
Ökning (-) / minskning (+) av varulager		735	-2 732
Ökning (-) / minskning (+) av kortfristiga fordringar		-19 362	-19 335
Ökning (+) / minskning (-) av kortfristiga skulder		29 623	-8 658
<b>Kassaflöde från den löpande verksamheten</b>		<b>75 577</b>	<b>58 817</b>
<b>Investeringsverksamheten</b>			
Förvärv av materiella anläggningstillgångar <sup>1)</sup>		-36 744	-24 542
Avyttring av materiella anläggningstillgångar		97	1 539
Förvärv av dotterbolag	28, 29	-	-39 887
<b>Kassaflöde från investeringsverksamheten</b>		<b>-36 647</b>	<b>-62 890</b>
<b>Finansieringsverksamheten</b>			
<i>Ökning (+) / minskning (-) av långfristiga skulder <sup>1)</sup></i>			
Upptagna lån		21 053	17 515
Amortering av lån		-47 699	-47 348
Utbetald utdelning		-27 156	-
<i>Ökning (+) / minskning (-) av kortfristiga lån och skulder till kreditinstitut <sup>1)</sup></i>			
Upptagna lån		4 476	1 016
Amortering av lån		-	-
Förändring checkräkningskrediter		10 327	32 763
<b>Kassaflöde från finansieringsverksamheten</b>		<b>-38 999</b>	<b>3 946</b>
<b>Årets kassaflöde</b>			
Likvida medel vid årets början		159	291
Kursdifferens i likvida medel		-	-5
<b>Likvida medel vid årets slut</b>	28	<b>90</b>	<b>159</b>

<sup>1)</sup> I kassaflödet återförs redovisning av finansiell leasing för att flödet skall motsvara in- och utbetalningar.

# Redovisningsprinciper

**Årsredovisningen har upprättats i enlighet med International Financial Reporting Standards (IFRS), såsom de antagits av EU, årsredovisningslagen samt rekommendationer och uttalanden från Rådet för finansiell rapportering.**

## Allmänt

Tillämpade redovisnings- och värderingsprinciper är oförändrade jämfört med föregående år. Ingen av de ändringar och tolkningar av befintliga standarder som ska tillämpas från och med räkenskapsåret som började den 1 januari 2015 har någon väsentlig inverkan på koncernens eller moderföretagets finansiella rapporter.

IFRS har utgivit nya standarder och uttalanden som träder i kraft för räkenskapsår som inleds den 1 januari 2016 eller senare. Nyheter eller ändringar med framtida tillämpning planeras inte att tillämpas i förtid. AGES kommer att utvärdera effekterna och tillämpningen av de nya standarderna och uttalandena under 2016.

## Koncernredovisning

Koncernredovisningen är upprättad i enlighet med International Financial Reporting Standards (IFRS). Eftersom moderbolaget är ett bolag inom EU tillämpas bara av EU godkända IFRS. Koncernredovisningen är vidare upprättad i enlighet med svensk lag genom tillämpning av rekommendation RFR 1 från Rådet för finansiell rapportering. Koncernens bokslut omfattar moderbolaget, AGES Industri AB, och de företag i vilka moderbolaget direkt eller indirekt har ett bestämmande inflytande över per bokslutsdagen. Ett företag har bestämmande inflytande över ett annat företag när det exponeras för eller har rätt till rörlig avkastning från sitt innehav i företaget och har möjlighet att påverka avkastningen genom sitt inflytande i företaget. Detta uppnås vanligtvis om innehavet motsvarar mer än 50 procent av röstetalet. Koncernredovisningen har upprättats enligt förvärvsmetoden. Detta innebär att aktier i dotterföretag ersätts i koncernredovisningen med dotterföretagets identifierbara tillgångar, skulder och eventuellförpliktelser, värderade till verkligt värde vid förvärvstidpunkten. Det förvärvade dotterföretagets egna kapital elimineras i sin helhet vilket innebär att i koncernens egna kapital ingår endast den del av dotterföretagets egna kapital som tillkommit efter förvärvet. Om det koncernmässiga anskaffningsvärdet för aktierna överstiger det i förvärvsbalansen upptagna värdet av bolagets nettotillgångar, redovisas skillnaden som koncernmässig goodwill. Om det koncernmässiga anskaffningsvärdet för aktierna istället skulle vara lägre än värdet av bolagets nettotillgångar redovisas mellanskillnaden direkt i årets resultat. Alla koncerninterna mellanhavanden, intäkter, kostnader, vinster eller förluster som uppkommer i transaktioner mellan företag som omfattas av koncernredovisningen elimineras i sin helhet. Endast de resultat som uppkommit efter förvärvstidpunkten ingår i Koncernens resultat. Avyttrade bolag redovisas med sitt resultat fram till tidpunkten för avyttringen. Moderbolagets funktionella valuta är svenska kronor som även utgör rapporteringsvalutan för moderbolaget och för koncernen. Det innebär att de finansiella rapporterna presenteras i svenska kronor. Samtliga belopp anges i TSEK om inget annat anges.

## Rörelseförvärv

IFRS 3 tillämpas på rörelseförvärv innebärande bland annat att transaktionsutgifter vid rörelseförvärv kostnadsförs samt att villkorade

köpeskillingar fastställs till verkligt värde vid förvärvstidpunkten och att effekter av omvärderingar av dessa köpeskillingar redovisas i årets resultat.

## Omräkning av utländsk valuta

Poster som ingår i de finansiella rapporterna för de olika enheterna i koncernen är värderade i den valuta som används i den ekonomiska miljö där respektive företag huvudsakligen är verksamt. I koncernredovisningen används SEK, som är moderföretagets funktionella valuta och rapportvaluta. I dotterbolagen används respektive lands lokala valuta som rapporteringsvaluta, vilket har ansetts utgöra funktionell valuta. Transaktioner i utländsk valuta omräknas till den funktionella valutan enligt de valutakurser som gäller på transaktionsdagen. Valutakursvinster och -förluster som uppkommer vid betalning av sådana transaktioner och vid omvärdering av monetära tillgångar och skulder i utländsk valuta till balansdagens kurs, redovisas i årets resultat. Resultat och finansiell ställning för alla koncernföretag, omräknas till koncernens rapportvaluta enligt följande:

- tillgångar och skulder omräknas till balansdagskurs
- intäkter och kostnader omräknas till genomsnittlig valutakurs under räkenskapsåret
- valutakursdifferenser som uppstår vid omräkning av utländska verksamheter redovisas som årets omräkningsdifferenser i övrigt totalresultat.

## Intäkter

Koncernen tillhandahåller varor och system med tillhörande tjänster. Försäljning av varor redovisas vid leverans av produkter till kunder i enlighet med försäljningsvillkoren. Risker och förmåner kopplat till försäljning av varor övergår normalt till kunden vid leverans. Intäkter från tjänster redovisas i den period tjänsten utförts. Eventuella rabatter har avräknats från nettoomsättningen.

## Pensioner

Pensioner och övriga förmåner efter avslutad anställning klassificeras antingen som avgifts- eller förmånsbestämda planer. Under en avgiftsbestämd plan är företagets åtagande begränsat till att betala fastställda avgifter till en separat juridisk enhet (försäkringsbolag) och företaget har inga ytterligare förpliktelser. En förmånsbestämd plan är en pensionsplan som anger ett belopp för den pensionsförmån som en anställd erhåller efter pensioneringen, vanligen baserad på faktorer som ålder, tjänstgöringstid och lön. En oberoende aktuarie beräknar storleken på de förpliktelser som respektive förmånsbestämd plan medför. Aktuarien omvärderar pensionsplanernas åtagande årligen och fördelar kostnader över den anställdes yrkesverksamma liv. I balansräkningen redovisas förpliktelsen som en skuld. Inom Koncernen finns främst avgiftsbestämda pensionsplaner. Merparten av Koncernens svenska anställda tjänstemän omfattas av den sk ITP-planen, vilken finansieras genom pensionsförsäkring i Alecta eller SPP. Enligt ett uttalande från Rådet för finansiell rapportering är detta en förmånsbestämd plan. Koncernen har inte haft tillgång till sådan information som gör det möjligt att redovisa denna plan som en förmånsbestämd plan. Pensionsplanen enligt ITP redovisas därför som en avgiftsbestämd plan i enlighet med IAS 19. Härutöver finns pensionsutfästelser, både för kollektiv personal och för tjänstemän, som är avgiftsbestämda

och säkras genom inbetalning av premie till försäkringsbolag. I ett av Koncernens svenska bolag finns en pensionsförpliktelse klassificerad som förmånsbestämd. Utfästelsen säkras genom skuldföring i Bolaget. Denna skuld utgör inte någon väsentlig post och har schablonberäknats.

### Skatter

Inkomstskatter utgörs av aktuell skatt och förändring av uppskjuten skatt. Inkomstskatter redovisas i årets resultat utom då underliggande transaktioner redovisas i övrigt totalresultat varvid tillhörande skatteeffekt redovisas i övrigt totalresultat. Aktuell skatt är skatt som ska betalas eller erhållas avseende aktuellt år, med tillämpning av de skattesatser som är beslutade eller i praktiken beslutade per balansdagen. Till aktuell skatt hör även justering av aktuell skatt hänförlig till tidigare perioder. Uppskjuten skatt beräknas enligt balansräkningsmetoden med utgångspunkt i temporära skillnader mellan redovisade och skattemässiga värden på tillgångar och skulder. Värdering av skattefordringar och skatteskulder sker till nominella belopp och görs enligt de skatteregler och skattesatser som är beslutade. De temporära skillnaderna avser huvudsakligen obeskattade reserver i svenska bolag. Uppskjutna skatteskulder redovisas i normalfallet för samtliga skattepliktiga temporära skillnader medan uppskjutna skattefordringar redovisas i den mån det är sannolikt att beloppen kan komma att utnyttjas.

### Anläggningstillgångar

Anläggningstillgångar värderas till anskaffningsvärde med avdrag för ackumulerade avskrivningar och eventuella nedskrivningar. Om det finns en indikation på att en tillgång minskat i värde sker en beräkning av tillgångens återvinningsvärde. I det fall redovisat värde överstiger återvinningsvärde sker nedskrivning till återvinningsvärde. Om en tillgång inte enskilt kan prövas för nedskrivning ska tillgången allokteras till en kassagenererande enhet för att prövas. En anläggningstillgång som huvudsakligen kommer att återvinnas genom avyttring och inte genom att fortsatt nyttjas i verksamheten särskiljs och redovisas separat i balansräkningen. Tillkommande utgifter läggs till anskaffningsvärdet endast om det är sannolikt att de ekonomiska fördelar som är förknippade med tillgången kommer företaget till del och att anskaffningsvärdet kan beräknas på ett tillförlitligt sätt. Andra tillkommande utgifter redovisas som kostnad i den period de uppkommer. Anläggningstillgångar för försäljning värderas till det lägsta av det redovisade värdet och det verkliga värdet efter avdrag för försäljningskostnader.

### Immateriella anläggningstillgångar

Varje år genomförs prövning av nedskrivningsbehov för goodwill. Återvinningsbart belopp för en kassagenererande enhet fastställs baserat på beräkningar av nyttjandevärden. Dessa beräkningar utgår från Koncernens årliga prognosprocess, där framtida kassaflöden för den existerande verksamheten prognostiseras för innevarande år samt den kommande fyraårsperioden. Kassaflöden bortom femårsperioden extrapoleras. Koncernen använder en aktuell vägd kapitalkostnad för diskontering av uppskattade framtida kassaflöden. Diskonterade flöden jämförs med bokfört värde.

### Materiella anläggningstillgångar

Avskrivningarna ingår i kostnaderna under respektive funktion. Avskriv-

ning görs systematiskt över tillgångarnas förväntade nyttjandeperiod enligt nedanstående förteckning..

Byggnader .....	25-50 år
Markanläggningar .....	20 år
Maskiner och inventarier .....	3-10 år

Mark är inte föremål för avskrivning, eftersom den bedöms ha oändlig ekonomisk livslängd. Materiella anläggningstillgångar som består av delar med olika nyttjandeperioder behandlas som separata komponenter av materiella anläggningstillgångar.

### Varulager

Varulagret värderas enligt lägsta värdets princip och först in - först ut (FIFO) metoden. Detta innebär att varulagret tas upp till det lägsta av anskaffningsvärdet enligt FIFO-metoden och verkligt värde. I egentillverkade hel- och halvfabrikat utgörs anskaffningsvärdet av direkta tillverkningskostnader samt skäligt pålägg för indirekta kostnader baserad på normal kapacitet.

### Likvida medel

Likvida medel består av kassa och bank samt kortfristiga placeringar med en löptid på högst tre månader.

### Finansiella tillgångar och skulder

Finansiella tillgångar och skulder omfattar kassa och bank, kortfristiga placeringar, kundfordringar, lånefordringar, låneskulder, leverantörs- och eventuella derivat. En finansiell tillgång eller skuld tas upp i balansräkningen när Bolaget blir part till instrumentets avtalsmässiga villkor. En finansiell tillgång tas bort när rätten att erhålla kassaflöde från tillgången löpt ut eller överförs till annan part. En finansiell skuld tas bort från balansräkningen när åtagandet uppfyllts, upphävt eller löpt ut. Finansiella instrument redovisas till upplupet anskaffningsvärde eller verkligt värde beroende av hur instrumentet klassificeras. Finansiella tillgångar och skulder värderade till verkligt värde via resultaträkningen omfattar tillgångar som innehas för handel samt tillgångar och skulder som klassificerats att redovisas till verkligt värde via årets resultat. Säkringsredovisning sker enligt IAS 39.

Lånefordringar och kundfordringar värderas till upplupet anskaffningsvärde. Nedskrivningsprövning görs löpande för dessa tillgångar. Prövning sker individuellt och beaktar bl a finansiella svårigheter hos geldenären. Härutöver kan finansiella tillgångar klassificeras som investeringar som hålls till förfall. Koncernen redovisar inga tillgångar tillhörande denna kategori.

Övriga finansiella skulder, som låneskulder och leverantörsskulder, värderas till upplupet anskaffningsvärde.

AGES använder ränteswappar för att kontrollera osäkerheten i framtida ränteflöden avseende lån med rörlig ränta. Dessa derivat värderas till verkligt värde i balansräkningen. Värderingen baseras bland annat på terminsräntor, framtagna utifrån observerbara yieldkurvor, vilka avläses i marknaden till midpris. Värderingssystemet känner av vilken räntekonvention som är handlad och anpassar värderingen därefter. Förhållandet mellan säkringsinstrumentet och den säkrade posten dokumenteras när transaktionen ingås. Effektiviteten i säkringsförhållandet mäts därefter löpande. I resultaträkningen redovisas räntekupongdelen löpande som ränteintäkt eller räntekostnad. Övrig värdeförändring redovisas i övrigt totalresultat så länge som kriterierna

för säkringsredovisning och effektivitet är uppfyllda. Ineffektiv del redovisas till verkligt värde som finansiell post i årets resultat.

Konvertibler utgör ett sammansatt finansiellt instrument med karaktär av såväl skuld som eget kapital. I enlighet med IAS 32 redovisas dessa uppdelat i en del finansiell skuld och en del egetkapitalinstrument.

Fordringar och skulder i utländsk valuta har omräknats efter balansdagens kurs i enlighet med IAS 21. Kursdifferenser på rörelsefordringar och skulder redovisas i rörelseresultatet, medan kursdifferenser hänförliga till lånefordringar och låneskulder ingår i finansnettot. När reglering eller avyttring förväntas ske senare än tolv månader efter balansdagen, redovisas en finansiell tillgång som anläggningstillgång. Finansiella skulder som förfaller senare än tolv månader efter balansdagen redovisas som långfristiga skulder.

### **Avsättningar**

Avsättningar redovisas i balansräkningen när företaget har ett legalt eller ett informellt åtagande som är en följd av en inträffad händelse och det är troligt att ett utflöde av resurser krävs för att reglera åtagandet och en tillförlitlig uppskattning av beloppet kan göras. Beloppen utvärderas löpande och baseras på såväl historisk erfarenhet som rimliga förväntningar på framtiden. Koncernens avsättningar avser främst pensioner och garantiåtaganden.

### **Leasing**

Koncernen tillämpar IAS 17 vid redovisning av väsentliga kontrakt. Enligt denna klassificeras leasingkontrakt antingen som finansiella eller operationella i koncernredovisningen. Finansiell leasing föreligger då de ekonomiska riskerna och förmånerna som är förknippade med ägandet i all väsentlighet är överförd till leasingtagaren. Om detta inte är fallet, är det frågan om operationell leasing. Finansiell leasing innebär att aktuellt objekt redovisas som materiell anläggningstillgång, samtidigt som en motsvarande låneskuld skuldförs. Tillgång och skuld värderas vid leasingperiodens ingång till nuvärdet av avtalade leasingavgifter. I resultaträkningen fördelas leasingkostnaden på en avskrivningsdel och en del bland räntekostnader. Operationella leasingavgifter kostnadsförs över löptiden.

### **Låneutgifter**

Låneutgifter som är direkt hänförliga till inköp, uppförande eller produktion av en kvalificerad tillgång utgör del av den tillgångens anskaffningsvärde. Övriga lånekostnader kostnadsförs i den period de uppkommer. Under 2015 har inga låneutgifter aktiverats.

### **Kassaflöde**

Kassaflöden redovisas genom tillämpning av den indirekta metoden. Denna innebär att nettoresultatet justeras för transaktioner som inte medfört in- eller utbetalningar under perioden samt för eventuella intäkter och kostnader som hänförs till investerings- eller finansieringsverksamhetens kassaflöden. I kassaflödesanalysen redovisas köpeskillingar för förvärvade respektive avyttrade enheter på egen rad. De tillgångar och skulder som det förvärvade respektive avyttrade Bolaget hade vid tidpunkten för förvärvet/avyttringen ingår därför inte i kassaflödet.

### **Segment**

Enligt IFRS 8 ska företag lämna information om rörelsesegment. Ett rörelsesegment är, enligt definition i IFRS 8, en del av ett företag:

- (i) som bedriver affärsverksamhet
- (ii) vars rörelseresultat regelbundet granskas av företagets högste verkställande beslutsfattare som underlag för beslut om fördelning av resurser till segmentet och bedömning av dess resultat, och
- (iii) om vilket det finns fristående finansiell information

Identifiering av rörelsesegment har gjorts i fyra steg: identifiering av högste verkställande beslutsfattaren, identifiering av affärsverksamheter, fastställande om fristående finansiell information finns tillgänglig samt fastställande av om denna information regelbundet följs av den högste verkställande beslutsfattaren. Därefter har definitionen enligt IFRS 8 använts för att definiera Koncernens rörelsesegment. Eftersom rörelseresultat inte används som underlag för beslut om fördelning av resurser till olika delar av företaget finns inte mer än ett rörelsesegment i Koncernen, se vidare not 1.

### **Väsentliga uppskattningar och bedömningar**

Upprättande av bokslut och tillämpning av redovisningsprinciper baseras på bedömningar och uppskattningar om framtiden. Nedan beskrivs de antaganden som innebär risk för väsentliga justeringar under kommande period.

#### *Prövning av nedskrivningsbehov för goodwill*

Koncernen prövar årligen, eller när det finns en indikation på att tillgången minskat i värde, nedskrivningsbehov för goodwill. Återvinningsvärden fastställs genom beräkning av nyttjandevärden. För dessa beräkningar måste vissa uppskattningar göras.

#### *Avsättningar*

Avsättningar definieras som skulder vilka är ovissa med avseende på belopp eller tidpunkt för reglering. Av detta följer att det alltid görs uppskattningar då avsättningar redovisas.

#### *Uppskjutna skattefordringar respektive skatteskulder*

Bedömningar görs för att bestämma både aktuella och uppskjutna skatteposter, särskilt vad avser uppskjutna skattefordringar. Härvid bedöms sannolikheten för att de uppskjutna skattefordringarna kommer att nyttjas för avräkning mot framtida vinster. Det verkliga värdet på dessa framtida beskattningsbara vinster kan avvika vad avser framtida affärsklimat och intjäningsförmåga eller förändrade skatteregler.

#### *Derivat*

Koncernen innehar derivat som värderas till verkligt värde. Värdering av dessa baseras på bedömningar och innefattar marknadsvärden som fluktuerar över tid. Härutöver kan redovisningen komma att påverkas om kriterierna för säkringsredovisning och effektivitet inte uppfylls.

# Noter Koncernen

(Alla belopp redovisas i TSEK om annat inte anges.)

## Not 1 Rörelsegrenar och geografiska områden,

Dotterbolagens verksamheter har likartade ekonomiska egenskaper och förutsättningar med avseende på produkternas karaktär och karaktären på produktionsprocessen. Kundkategorierna är desamma för bolagen och avsetningen sker till samma marknad, i all huvudsak den svenska. Då ledningen ej använder resultatmått för de separata verksamheterna som underlag för beslut om fördelning av resurser, utgör Koncernens verksamhet ett segment.

Koncernens verksamhet är koncentrerad till komponenttillverkning och omfattar inga egna produkter utan utgörs till 100 procent av kundspecifik tillverkning. Koncernen har tre kunder från vilka intäkterna från var och en utgör mer än tio procent av Koncernens totala intäkter. Intäkterna från dessa kunder uppgår till 166,152, respektive 118 MSEK

Försäljning per geografisk marknad	2015		2014	
Sverige	635 555	76%	568 473	76%
Belgien	65 419	8%	43 012	6%
Nordamerika	32 212	4%	27 693	4%
Polen	23 433	3%	19 307	3%
Tyskland	11 773	1%	15 824	2%
Övriga	63 895	8%	68 888	9%
<b>Koncernen totalt</b>	<b>832 287</b>	<b>100%</b>	<b>743 197</b>	<b>100%</b>

Försäljning per geografisk marknad avser samtliga intäkter från externa kunder fördelade på geografiska områden efter var kunderna är lokaliserade.

Tillgångar per geografisk marknad	2015		2014	
	Anläggnings-tillgångar	Investeringar	Anläggnings-tillgångar	Investeringar
Sverige	559 264	44 530	542 002	74 691
Kina	0	0	0	0
<b>Totalt</b>	<b>559 264</b>	<b>44 530</b>	<b>542 002</b>	<b>74 691</b>

Redovisat värde på tillgångar och investeringar fördelade på geografiska områden efter var tillgångarna är lokaliserade. Av Investeringar 2015 utgör 0 MSEK (31) företagsaffärer, 2 MSEK (7) fastigheter och 43 MSEK (37) maskiner och inventarier.

## Not 2 Anställda och personalkostnader

Medelantal anställda	2015		2014	
		varav män		varav män
Sverige	462	84%	379	84%
Kina	0	-	2	67%
Hongkong	0	-	1	100%
<b>Totalt</b>	<b>462</b>	<b>84%</b>	<b>382</b>	<b>84%</b>

Andel män i styrelse/företagsledning	2015		2014	
<b>Moderbolaget</b>				
Styrelseledamöter		75%		100%
Ledande befattningar		100%		100%
<b>Rörelsedrivande dotterbolag</b>				
Styrelseledamöter		100%		100%
Ledande befattningar		75%		80%

Löner, andra ersättningar och sociala kostnader	2015		2014	
Löner och ersättningar	157 489		139 062	
Sociala kostnader	60 574		51 126	
(varav pensionskostnader) <sup>1,2,3,4)</sup>	(8 787)		(8 902)	
	<b>218 063</b>		<b>190 188</b>	

<sup>1)</sup> Av Koncernens pensionskostnader avser 1649 TSEK (1 684 TSEK) gruppen styrelse och VD. Koncernens utestående pensionsförpliktelser till dessa uppgår till 0 TSEK (0)

<sup>2)</sup> Årets kostnad för pensionsförpliktelser som är tecknade i Alecta (redovisas som en avgiftsbestämd plan) uppgår till 2 382 TSEK (2 433). Alectas överskott kan fördelas till försäkringstagarna och/eller de försäkrade. Vid utgången av 2015 uppgick Alectas överskott i form av de kollektiva försäkringsnivån till 153 procent (143).

<sup>3)</sup> Pensionskostnader innefattar ej löneskatt

<sup>4)</sup> I ett av Koncernens svenska dotterbolag finns pensionsförpliktelser klassificerade som en förmånsbestämd pensionsplan. Upplysningar avseende denna har ej lämnats då skulden, totalt 69 TSEK (72), ej är av väsentligt storlek.

Fördelning av löner och andra ersättningar	2015		2014	
	Styrelse och VD	Övriga anställda	Styrelse och VD	Övriga anställda
Sverige (varav tantiem)	7 316 (288)	150 173 (-)	5 977 (-)	130 685 (-)
Kina (varav tantiem)	- (-)	- (-)	- (-)	800 (-)
Hongkong (varav tantiem)	- (-)	- (-)	1 600 (-)	- (-)
<b>Totalt (varav tantiem)</b>	<b>7 316 (288)</b>	<b>150 173 (-)</b>	<b>7 577 (-)</b>	<b>131 485 (-)</b>

### Ersättning till ledande befattningshavare och styrelseledamöter

Årsstämman beslutade att godkänna styrelsens förslag till riktlinjer för ersättnings- och andra anställningsvillkor för ledande befattningshavare. Villkoren ska vara marknadsmissiga. Utöver fast grundlön kan ledande befattningshavare erhålla rörlig ersättning, vilken skall vara begränsad och baserad på resultatutveckling eller avkastning på eget kapital jämfört med fastställda mål. Den rörliga delen kan ej uppgå till högre belopp än motsvarande tre månadslöner. Ledande befattningshavare skall ha marknadsmissiga pensionsvillkor som ska vara premiebaserade. Samtliga befattningshavare i koncernledningen kan avsluta sin anställning med sex månaders uppsägning. Vid uppsägning av verkställande direktören utgår ett avgångsvederlag motsvarande 12 månadslöner. Styrelsen skall ha rätt att fråga riktlinjerna om det i enskilda fall finns särskilda skäl för det. Styrelsen har utsett ett ersättningsutskott som under året utgjorts av styrelsens ordförande Sune Lantz och styrelseledamöterna Tord Johansson och Fredrik Rapp.

Ersättning till verkställande direktören och andra ledande befattningshavare utgörs av grundlön, rörlig ersättning, övriga förmåner samt pensionspremier. Med andra ledande befattningshavare avses CFO, som tillsammans med verkställande direktören utgör koncernledningen. Fördelningen mellan grundlön och rörlig ersättning skall stå i proportion till befattningshavarens ansvar och befogenheter. Den rörliga ersättningen baseras på utfall i förhållande till individuellt uppsatta mål.

Årsstämman beslutade att styrelsearvode om 600 TSEK skulle fördelas med 300 TSEK till ordförande och 100 TSEK till vardera Tord Johansson, Fredrik Rapp och Anna Benjamin för tiden fram till nästa årsstämma. Arvode utgår enligt årsstämmans beslut inte till de styrelseledamöter som är fast anställda i koncernen. Styrelseordföranden Sune Lantz har även biträtt bolaget inom sitt normala, professionella kompetensområde och har för dessa tjänster erhållit arvode på marknadsmissiga villkor.

Årsstämman beslutade vidare att arvode för uppdrag i ersättningsutskott skulle utgå med 15 TSEK per person.

Koncernledningen har under 2015 utgjorts av verkställande direktören Magnus Björn och CFO Johan Bladh. Till verkställande direktören har utgått lön och bilförmån om sammanlagt 1 929 TSEK (1 538). Till övriga ledande befattningshavare har utgått lön och bilförmån om sammanlagt 922 TSEK (695).

För ledande befattningshavare finns avgiftsbestämda pensionsutfästelser med pensionsålder 65 år. För verkställande direktören och övriga ledande befattningshavare finns pensionsutfästelse motsvarande den kollektiva ITP-planen. Härutöver finns möjlighet att omfördela löneuttag till extra pensionsinsättning. För verkställande direktör har pensionspremierna i genomsnitt uppgått till 32 procent av den pensionsgrundande lönen. För övriga ledande befattningshavare har pensionspremierna i genomsnitt uppgått till 16 procent av den pensionsgrundande lönen. Med pensionsgrundande lön avses grundlön. Pensionskostnaderna uppgick för verkställande direktören till 592 TSEK (500) och för övriga ledande befattningshavare till 142 TSEK (94).

Mellan bolaget och verkställande direktören gäller en ömsesidig uppsägningstid om sex månader. Vid uppsägning från bolagets sida erhåller verkställande direktören ett avgångsvederlag motsvarande 12 månadslöner. Avgångsvederlaget avräknas mot andra inkomster. Vid uppsägning från verkställande direktörens sida utgår inget avgångsvederlag.

För övriga ledande befattningshavare gäller en ömsesidig uppsägningstid om sex månader. Vid uppsägning från bolagets sida erhåller befattningshavaren ett avgångsvederlag motsvarande sex månadslöner. Avgångsvederlaget avräknas mot andra inkomster. Vid uppsägning från befattningshavarens sida utgår inget avgångsvederlag.

## Not 3 Personalkostnader

Personalkostnader fördelade på funktion	2015	2014
Kostnad för sålda varor	-207 230	-176 400
Försäljningskostnader	-21 750	-18 989
Administrationskostnader	-12 573	-13 219
	<b>-241 553</b>	<b>-208 608</b>

# Noter Koncernen

(Alla belopp redovisas i TSEK om annat inte anges.)

## Not 4 Avskrivningar

Avskrivningar fördelade på funktion	2015	2014
Kostnad för sålda varor	-26 909	-26 258
Försäljningskostnader	-172	-194
Administrationskostnader	-187	-194
	<b>-27 268</b>	<b>-26 646</b>

Avskrivningar fördelade på tillgångslag	2015	2014
Byggnader och mark	-4 799	-3 805
Maskiner och andra tekniska anläggningar	-21 485	-21 842
Inventarier, verktyg och installation	-984	-999
	<b>-27 268</b>	<b>-26 646</b>

## Not 5 Övriga kostnader

Övriga kostnader fördelade på funktion	2015	2014
Kostnad för sålda varor	-92 486	-78 282
Försäljningskostnader	-16 874	-14 963
Administrationskostnader	-8 531	-8 074
	<b>-117 891</b>	<b>-101 319</b>

## Not 6 Arvode och kostnadsersättning till revisorer

	2015	2014
<i>Ernst &amp; Young</i>		
Revisionsuppdrag	578	667
Revisionsverksamhet utöver revisionsuppdraget		
Skatterådgivning	20	25
Övriga tjänster	34	76
	<b>632</b>	<b>768</b>
<i>Övriga revisorer</i>		
Revisionsuppdrag	-	87
		<b>87</b>
<b>Totalt</b>	<b>632</b>	<b>855</b>

Med revisionsuppdrag avses granskning av årsredovisningen, delårsrapporter samt styrelsens och verkställande direktörens förvaltning.

## Not 7 Övriga rörelseintäkter

	2015	2014
Hysesintäkter	90	90
Kursvinster på rörelsefordringar/skulder	1 927	930
Övrigt	1 401	1 623
	<b>3 418</b>	<b>2 643</b>

## Not 8 Övriga rörelsekostnader

	2015	2014
Kursförluster på rörelsefordringar/skulder	-1 403	-1 305
Övrigt	-38	-237
	<b>-1 441</b>	<b>-1 542</b>

## Not 9 Finansiella intäkter

	2015	2014
Ränteintäkter	213	611
Övrigt	9	21
	<b>222</b>	<b>632</b>

## Not 10 Finansiella kostnader

	2015	2014
Räntekostnader	-6 151	-8 407
Valutakursdifferenser	4	-11
	<b>-6 147</b>	<b>-8 418</b>

## Not 11 Skatt på årets resultat

	2015	2014
Aktuell skatt	-15 768	-17 656
Uppskjuten skatt	-428	-441
	<b>-16 196</b>	<b>-18 097</b>

Skillnaden mellan svensk inkomstskattesats 22 % (22 %) och effektiv skattesats uppkommer på följande sätt:

	2015	2014
Redovisat resultat före skatt	72 041	77 166
Skatt enligt svensk inkomstskattesats	-15 849	-16 977
Skatteeffekt av		
- avvikelser i skattesats i utländska bolag	0	0
Justering av aktuell skatt för tidigare perioder	-15	-
Övriga skattemässiga justeringar	-332	-1 120
<b>Redovisad skatt</b>	<b>-16 196</b>	<b>-18 097</b>

## Not 12 Immateriella anläggningstillgångar

### Goodwill

Accumulerade anskaffningsvärden	2015	2014
Vid årets början	351 560	328 564
Förvärv av dotterföretag	0	22 996
Vid årets slut	351 560	351 560
<b>Restvärde vid årets slut</b>	<b>351 560</b>	<b>351 560</b>

Goodwill fördelar sig på koncernens kassagenererande enheter, vilka utgörs av ett segment, och nedskrivningsprövas årligen.

Återvinningsvärdet fastställs baserat på beräkningar av nyttjandevärden. För att uppskatta nyttjandevärdet används en diskonterad kassaflödesmodell. Uppskattningen innehåller en viktig källa till osäkerhet då de uppskattningar och antaganden som används i den diskonterade kassaflödesmodellen är förenade med osäkerhet om framtida händelser och marknadsförhållanden och därför kan verkligt utfall avvika väsentligt. Uppskattningarna och antagandena har dock granskats av ledningen och överensstämmer med interna prognoser och framtidsutsikter för verksamheten.

Den diskonterade kassaflödesmodellen innefattar prognostisering av framtida kassaflöden från rörelsen inkluderande uppskattningar av intäktsvolym, produktionskostnader och behov av sysselsatt kapital. Flera antaganden görs, av vilka de mest väsentliga är tillväxttakten för intäkter, rörelsemarginal och diskonteringsräntan.

Prognoserna av framtida rörelsekassaflöden baseras på följande:

- budgetar och strategiska planer för en treårsperiod motsvarande ledningens uppskattningar, vilka antagits av styrelsen, av framtida intäkter och rörelsens kostnader med hjälp av tidigare års utfall, allmänna marknadsförhållanden, branschutveckling och prognoser och annan tillgänglig information. Antagen tillväxt uppgår till 2,5 procent för prognosperioden och därefter uthållig tillväxt om 2,5 procent.

Vid årets prövning har en diskonteringsränta (WACC) om 10,8 procent (10,6) före skatt använts.<sup>9)</sup> Årets prövning har ej påvisat något nedskrivningsbehov. Ett antal känslighets-

analyser där uthållig tillväxttakt satts till 0 procentenheter, rörelsemarginalen försämrats med 25 procent från prognosnivå eller diskonteringsräntan ökats med 2 procent, har gjorts. Inga av dessa analyser indikerar något behov av nedskrivning.

<sup>1)</sup> Diskonteringsräntan utgör ett riskjusterat avkastningskrav, som förutom riskfri ränta inkluderar en riskpremie baserad på genomsnittlig marknadspremie på den svenska aktiemarknaden med premietilläggbaserat på Bolagets storlek samt Bolagets kostnad för lånat kapital och som därtill har justerats för skuldsättningsgrad härledd ur marknadsdata..

## Not 13 Materiella anläggningstillgångar

### Byggnader och mark

Akkumulerade anskaffningsvärden	2015	2014
Vid årets början	159 372	131 348
Nyanskaffningar	1 803	1 108
Förvärv av dotterföretag	-	8 108
Avyttringar och utrangeringar	-	-
Omklassificeringar	-	18 808
Vid årets slut	161 175	159 372
<b>Akkumulerade avskrivningar enligt plan</b>	<b>2015</b>	<b>2014</b>
Vid årets början	-65 206	-57 599
Förvärv av dotterföretag	-	-3 743
Avyttringar och utrangeringar	-	-
Årets avskrivning enligt plan	-4 799	-3 864
Vid årets slut	-70 005	-65 206
<b>Akkumulerade nedskrivningar</b>	<b>2015</b>	<b>2014</b>
Vid årets början	-3 078	-3 078
Förvärv av dotterföretag	-	-
Vid årets slut	-3 078	-3 078
<b>Planenligt restvärde vid årets slut <sup>1)</sup></b>	<b>88 092</b>	<b>91 088</b>
<sup>1)</sup> varav mark	4 683	4 683

### Maskiner och andra tekniska anläggningar

Akkumulerade anskaffningsvärden	2015	2014
Vid årets början	579 537	525 090
Nyanskaffningar	42 288	37 472
Förvärv av dotterföretag	-	19 691
Avyttringar och utrangeringar	-14 629	-3 891
Omklassificeringar	722	1 175
Vid årets slut	607 918	579 537
<b>Akkumulerade avskrivningar enligt plan</b>	<b>2015</b>	<b>2014</b>
Vid årets början	-484 718	-447 580
Förvärv av dotterföretag	-	-17 699
Avyttringar och utrangeringar	11 828	2 492
Omklassificeringar	-	-
Årets avskrivning enligt plan	-21 485	-21 931
Vid årets slut	-494 375	-484 718
<b>Planenligt restvärde vid årets slut</b>	<b>113 543</b>	<b>94 819</b>

## Inventarier, verktyg och installationer

Akkumulerade anskaffningsvärden	2015	2014
Vid årets början	25 435	22 658
Nyanskaffningar	1 667	1 446
Förvärv av dotterföretag	-	3 182
Avyttringar och utrangeringar	-1669	-2 135
Omklassificeringar	-	239
Årets omräkningsdifferenser	-	45
Vid årets slut	25 433	25 435
<b>Akkumulerade avskrivningar enligt plan</b>	<b>2015</b>	<b>2014</b>
Vid årets början	-21 652	-19 134
Förvärv av dotterföretag	-	-2 941
Avyttringar och utrangeringar	1 669	1 464
Omklassificeringar	-	-
Årets avskrivning enligt plan	-985	-1 006
Årets omräkningsdifferenser	-	-35
Vid årets slut	-20 968	-21 652
<b>Planenligt restvärde vid årets slut</b>	<b>4 465</b>	<b>3 783</b>

### Pågående nyanläggningar

Akkumulerade anskaffningsvärden	2015	2014
Vid årets början	752	14 424
Nyanskaffningar/förskott	1 604	6 550
Förvärv av dotterföretag	-	-
Avyttringar och utrangeringar	-752	-20 222
Vid årets slut	1 604	752

## Not 14 Varulager

	2015	2014
Råvaror och förnödenheter	29 333	29 114
Varor under tillverkning	45 729	48 498
Färdiga varor och handelsvaror	27 379	27 401
Förskott till leverantörer	2 186	1 911
	<b>104 627</b>	<b>106 924</b>

Varulagrets verkliga värde bedöms överensstämma med bokfört värde. Den utgift för varulagret som kostnadsförts ingår i posten Kostnader för sålda varor och uppgår till 369 586 TSEK (319 286). Nedskrivning har skett med totalt totalt 1 465 (22) TSEK. Årets nedskrivning ingår i kostnad såld vara i resultaträkningen.

## Not 15 Kortfristiga fordringar

	2015	2014
Kundfordringar	196 610	177 899
Skattefodran	4 176	-
Övriga fordringar	2 137	2 256
Räntederivat <sup>1)</sup>	692	-
Förutbetalda kostnader och upplupna intäkter	6 069	4 386
	<b>209 684</b>	<b>184 541</b>

<sup>1)</sup> Derivat avser ränteswapar som värderats till verkligt värde och tillhör värderingsnivå 2 enligt IFRS 13. Årets värdeförändring, 540 TSEK exklusive skatt, redovisas som förändring av säkringsreserv i rapport över totalresultat.

# Noter **Koncernen**

(Alla belopp redovisas i TSEK om annat inte anges.)

## Not 16 Finansiella fordringar

Åldersfördelning per 2015-12-31	Förfallotid			Totalt
	- 30 dgr	31 - 90 dgr	91 - 360 dgr	
Kundfordringar	115 485	80 893	232	196 610
Procentuell fördelning	59%	41%	0%	100%
Likvida medel	90	-	-	90
Procentuell fördelning	100%	-	-	100%

Verkligt värde för finansiella fordringar uppskattat i all väsentlighet vara lika med dess bokförda värde.

Fördelning per valuta per 2015-12-31	Kundfordringar	Likvida medel
SEK	193 847	90
EUR	2 730	-
Övriga valutor	33	-
	<b>196 610</b>	<b>90</b>

Åldersfördelning förfallna kundfordringar per 2015-12-31	Tid från förfallodag				Totalt
	Ej förfallna	6 - 30 dgr	31 - 90 dgr	> 90 dgr	
Kundfordringar	192 847	1 935	1 170	658	196 610
Procentuell fördelning	98%	1%	1%	0%	100%

Årets kostnadsförda kundförluster uppgår till 676 TSEK (125), varav 138 TSEK (0) är konstaterade kundförluster. Erforderlig nedskrivning av utestående fordringar har skett med 555 TSEK (176).

## Not 17 Resultat per aktie

Resultat per aktie före utspädning	2015	2014
Årets resultat, TSEK	55 845	59 069
Antal utestående aktier, tusental	6 789	6 789
<b>Resultat per aktie före utspädning, SEK</b>	<b>8,25</b>	<b>8,70</b>

Resultat per aktie efter utspädning	2015	2014
Årets resultat, TSEK	55 845	59 069
Räntekostnader på konvertibla skuldförbindelser, TSEK <sup>1)</sup>	824	141
Emissionskostnader för konvertibla skuldförbindelser, TSEK	25	9
<b>Justerat resultat, TSEK</b>	<b>56 694</b>	<b>59 219</b>
Genomsnittligt antal utestående aktier, tusental	6 789	6 789
Justering för antagen konvertering av konvertibla skuldförbindelser, tusental	114	114
<b>Genomsnittligt antal aktier vid beräkning av resultat per aktie, tusental</b>	<b>6 903</b>	<b>6 817</b>
<b>Resultat per aktie efter utspädning, SEK</b>	<b>8,20</b>	<b>8,70</b>

Beträffande antal aktier och konvertibla skuldförbindelser se not 18.

<sup>1)</sup> Består av löpande ränta avseende konvertibellån justerad till marknadsränta

## Not 18 Aktiekapital

Fördelning av aktiekapital	2015-12-31	2014-12-31
A-aktier	1 950 000	1 950 000
B-aktier	4 838 974	4 838 974
<b>Totalt antal aktier</b>	<b>6 788 974</b>	<b>6 788 974</b>
Kvotvärde, SEK	5	5
<b>Aktiekapital, SEK</b>	<b>33 944 870</b>	<b>33 944 870</b>

A-aktie medför 10 röster och B-aktie en röst. Antalet röster uppgår till 24 338 974. Föreslagen utdelning uppgår till 4,00 SEK per aktie.

Per den 1 oktober 2014 utgavs konvertibla skuldförbindelser om nominellt 17 373 600 SEK, motsvarande 114 300 aktier av serie B vid full konvertering.

## Not 19 Andra reserver

Omräkningsreserv	2015	2014
Vid årets början	32	26
Årets omräkningsdifferenser	5	6
<b>Vid årets slut</b>	<b>37</b>	<b>32</b>

Säkringsreserv	2015	2014
Vid årets början	-	-
Årets förändring	540	-
<b>Vid årets slut</b>	<b>540</b>	<b>-</b>

Beloppen avser effektiv del av värdeförändring i derivatinstrument använda för säkringsredovisning. Per balansdagen 2015-12-31 fanns ränteswapavtal avseende fast bindning med totalt nominellt belopp om 50 MSEK.

<b>Totala andra reserver</b>	<b>577</b>	<b>32</b>
------------------------------	------------	-----------

## Not 20 Lån m m

Långfristiga skulder	2015	2014
Förfallotidpunkt mellan ett och fem år från balansdagen	104 069	122 117
Förfallotidpunkt senare än fem år från balansdagen	9 362	8 238
	<b>113 431</b>	<b>130 355</b>

Checkräkningskredit	2015	2014
Beviljad checkräkningskredit	200 000	160 000
Outnyttjad del	-71 614	-41 941
<b>Utnyttjat belopp</b>	<b>128 386</b>	<b>118 059</b>
Kortfristig del av långfristiga skulder	52 194	49 287
<b>Totala räntebärande skulder</b>	<b>294 011</b>	<b>297 701</b>

## Löptidsanalys av odiskonterade flöden

Långfristiga skulder	2015	2014
<i>Beräknat utflöde</i>		
Mellan ett och fem år från balansdagen	107 671	126 576
Senare än fem år från balansdagen	10 832	9 730
	<b>118 503</b>	<b>136 306</b>

## Not 21 Övriga skulder

AGES Industri AB har ett utelöpande konvertibelt lån redovisat till 15 825 TSEK. Nominellt belopp är 17 374 TSEK. Konvertibellånet löper till den 30 september 2018 med en årlig ränta motsvarande STIBOR 3M plus 2 procent (för innevarande period 1,95 procent). Konvertibeln kan under perioden 1-10 september 2018 inlösas mot aktier av serie B till konverteringskursen 152 kr per aktie. Lånets nominella belopp är 152 SEK per konvertibel skuldförbindelse. Mot bakgrund av att lånet är efterställt andra skulder och koncernens finansiella ställning i övrigt, kan räntan inte bedömas motsvara en marknadsmässig ränta. Den marknadsmässiga räntan har för detta lån bedömts uppgå till 6,56 procent (statsobligationsräntan vid emissionsstidpunkten, 0,56 procent (beräknad på 2- och 5-åriga statsobligationer som vid konverteringskurs uppgick till 0,25 procent respektive 0,72 procent) med tillägg för riskpremie om 6,0 procent). Lån som löper med ränta avvikande från marknadsmässig ränta tas upp till sitt marknadsmässiga värde och skillnaden förs till övrigt tillskjutet kapital. Resultatet belastas över lånetid med den marknadsmässiga räntan. Samtidigt kommer i balansräkningen den bokförda skulden att öka så att den motsvarar det nominella beloppet vid löptidens utgång. Marknadsvärdet för det konvertibla företagslånet har beräknats genom en nuvärdesberäkning av framtida räntebetalningar och lånetidens nominella belopp. Årets kostnadsförda ränta uppgår till 898 TSEK och motsvarar 5,2 procent av verklig skuld. Resultatet belastas vidare med emissionskostnader som uppkom vid upptagandet av konvertibellånet.

## Not 22 Övriga avsättningar

Långfristiga	2015	2014
Pensionsåtaganden	69	72
Övrigt	50	50
	<b>119</b>	<b>122</b>
<i>Bedömd förfallotidpunkt</i>		
Mellan ett och fem år från balansdagen	80	80
Senare än 5 år från balansdagen	39	42
	<b>119</b>	<b>122</b>

## Not 23 Uppskjuten skatteskuld

### Temporära skillnader

Temporära skillnader föreligger i de fall tillgångars eller skulders redovisade respektive skattemässiga värden är olika. Temporära skillnader avseende följande poster har resulterat i uppskjutna skatteskulder respektive uppskjutna skattefordringar.

	2015	2014
Anläggningstillgångar, koncernposter <sup>1)</sup>	29 601	35 650
Byggnader, dotterföretag	4 090	609
Obeskattade reserver		
Överavskrivningar, maskiner och inventarier	20 376	18 189
Periodiseringsfonder	169 345	167 195
Derivat	692	-
Övriga poster	774	618
<b>Summa</b>	<b>224 878</b>	<b>222 261</b>
Skatt 22 %	49 473	48 896
<b>Uppskjuten skatteskuld</b>	<b>49 473</b>	<b>48 896</b>
Uppskjuten ingående skatteskuld	-48 896	-45 480
Förvärv av dotterföretag	-	-2 995
Avrundning	3	20
<b>Uppskjuten skattekostnad avseende temporära skillnader</b>	<b>580</b>	<b>441</b>
- varav redovisat i		
Årets resultat	428	441
Övriga totalresultat	152	-

<sup>1)</sup> Avser främst koncernbokförda värden som följer av värdering till verkligt värde i samband med förvärv av dotterföretag.

## Not 24 Leverantörsskulder m m

	2015	2014
Förskott från kunder	1 641	2 109
Leverantörsskulder	79 084	52 943
Löne- och semesterlöneskulder	22 462	19 812
Upplupna sociala avgifter	11 037	12 201
Övriga upplupna kostnader	7 662	5 330
Övriga ej räntebärande skulder	7 867	7 758
	<b>129 753</b>	<b>100 153</b>

## Not 25 Finansiella skulder

### Åldersfördelning kortfristiga skulder

Per 2015-12-31	Förfallotid			Totalt
	- 30 dgr	31 - 90 dgr	91 - 360 dgr	
Leverantörsskulder	59 642	19 431	11	79 084
Procentuell fördelning	75%	25%	0%	100%
Checkräkningskredit	0	0	128 386	128 386
Procentuell fördelning	0%	0%	100%	100%
Kortfristig del av långfristiga skulder <sup>1)</sup>	926	13 259	38 009	52 194
Procentuell fördelning	2%	25%	73%	100%
				<b>259 664</b>

<sup>1)</sup> Värde av odiskonterade flöden är totalt 52 256 TSEK.

### Fördelning per valuta

Per 2015-12-31	Kortfristiga	Långfristiga
SEK	251 475	113 431
USD	3 371	-
EUR	2 928	-
CNY	1 427	-
Övriga valutor	463	-
	<b>259 664</b>	<b>113 431</b>

### Värdering

Per 2015-12-31	Redovisat värde	Verkligt värde
Lån	108 129	108 129
Konvertibellån	15 825	17 374
Leasingskulder	41 671	-
Checkkrediter	128 386	128 386
Leverantörsskulder	79 084	79 084
	<b>373 095</b>	

Redovisade belopp avseende finansiella skulder utgör, med undantag av leasingskulder, en rimlig uppskattning av verkliga värden.

## Not 26 Ställda säkerheter

Koncernen	2015	2014
<i>För egna skulder</i>		
Fastighetsinteckningar	41 215	41 215
Företagsinteckningar	23 135	23 135
Aktier i dotterbolag	441 553	473 873
	<b>505 903</b>	<b>538 223</b>

# Noter **Koncernen**

(Alla belopp redovisas i TSEK om annat inte anges.)

## Not 27 Leasing

### Finansiell leasing

Objekt avseende finansiella leasingavtal har intagits i koncernredovisningen enligt nedan. Finansiella leasingavtal avser maskiner.

Normala villkor för Koncernens finansiella leasingavtal är rörlig ränta och leasingperiod sju år med ett restvärde om 25 procent av anskaffningsvärdet.

Under året har betalda leasingavgifter avseende finansiella leasingavtal uppgått till 7 361 TSEK (6 981).

### Maskiner och andra tekniska anläggningar

Akkumulerade anskaffningsvärden	2015	2014
Vid årets början	57 964	39 046
Nyanskaffningar	10 589	21 090
Förvärv av dotterföretag		944
Avyttringar och utrangeringar	-9 499	-3 116
Vid årets slut	59 054	57 964

Akkumulerade avskrivningar enligt plan	2015	2014
Vid årets början	-17 212	-13 952
Förvärv av dotterföretag	-	-188
Avyttringar och utrangeringar	6 696	2 210
Årets avskrivning enligt plan	-6 014	-5 282
Vid årets slut	-16 530	-17 212

Planenligt restvärde vid årets slut	42 524	40 752
-------------------------------------	--------	--------

Låneskuld finansiell leasing	2015	2014
Kortfristig del, förfallotidpunkt inom ett år	8 676	8 987
Långfristig del, förfallotidpunkt mellan ett och fem år	23 633	22 805
Långfristig del, förfallotidpunkt över fem år	9 362	8 238
	41 671	40 030

Låneskulden beräknas till nuvärdet av framtida leasingavgifter.

Räntekostnader avseende leasing som belastat resultatet uppgår till 1 216 TSEK (1 017).

### Operationell leasing

Under året betalda leasingavgifter avseende operationella leasingavtal uppgår till 4 331 TSEK (4 324).

Avtalade framtida avgifter avseende operationell leasing	2015	2014
Förfallotid inom ett år	4 284	4 238
Förfallotid mellan ett och fem år	3 839	1 870
Förfallotid senare än fem år	-	-
	8 123	6 108

Operationell leasing avser främst lokalhyror och billeasing.

## Not 28 Kassaflöde

I kassaflödet justeras resultat- och balansposter för transaktioner som inte medfört in- eller utbetalningar. Förutom justeringar för verkligt betalda räntor och skatter, tas hänsyn till valutaeffekter, resultat vid försäljning av anläggningstillgångar, nedskrivningar, effekter av finansiell leasing, omklassificering mellan kort- och långfristiga poster, m m.

### Förvärv av dotterföretag/inkräm

Under 2014 förvärvades samtliga aktier i Solna Pressgjuteri AB och ADC of Sweden AB.

Det totala värdet av förvärvade tillgångar och skulder, köpeskillingar och påverkan på Koncernens likvida medel var följande:

Förvärv	2014
Immateriella anläggningstillgångar	22 996
Materiella anläggningstillgångar	6 975
Finansiella anläggningstillgångar	750
Omsättningstillgångar	28 105
Långfristiga skulder	-3 045
Kortfristiga skulder	-15 781
Resultatposter	277
<b>Totala köpeskillingar</b>	<b>40 277</b>
Likvida medel i förvärvade verksamheter	-390
Effekt av förändrad koncernstruktur	0
<b>Totalt kassaflöde hänförligt till förvärvade/avyttrade verksamheter</b>	<b>39 887</b>

### Ränta

Under räkenskapsåret uppgick betald ränta till 5 671 TSEK (8 155) och erhållen ränta till 229 TSEK (627)

Likvida medel	2015	2014
Kassa och bank	90	159
<b>Belopp vid årets slut</b>	<b>90</b>	<b>159</b>

## Not 29 Rörelseförvärv

Under 2014 förvärvades samtliga aktier i ADC of Sweden AB och Solna Pressgjuteri AB. Transaktionskostnaderna uppgår till 0,3 MSEK. Om de förvärvade enheterna ingått i koncernen under hela 2014 skulle omsättningen ha uppgått till ca 765 MSEK och resultatet till ca 63 MSEK efter skatt och belastning för avskrivningar på övervärden samt finansiella kostnader hänförliga till förvärven. Förvärven medför övervärden om sammanlagt 25 MSEK, fördelat på byggnader (2 MSEK), och goodwill avseende kundrelationer och synergieffekter (23 MSEK).

## Not 30 Risker

### FINANSIELLA RISKER

Koncernen är genom sin verksamhet exponerat för finansiella risker. Med finansiell risk avses de förändringar i Koncernens kassaflöde som förklaras av förändringar av valutakurser och räntenivåer samt likviditets-, finansierings- och kreditrisker. Koncernens policy för hantering av finansiella risker är beslutad av styrelsen och utgör ett ramverk för riskhanteringen. Målsättningen är att minimera kostnaden för kapitalanskaffning liksom den finansiella risken på ett kostnadseffektivt sätt. Moderbolaget har en central roll i hanteringen av den finansiella verksamheten, vilket medför att Koncernen kan tillvarata stordriftsfördelar samt bättre överblicka de finansiella riskerna.

### Valutarisker

Koncernens verksamhet är exponerad för valutarisker inom i huvudsak följande tre områden:

- » Transaktionsrisk
- » Risk vid omräkning av dotterbolagens resultaträkningar
- » Risk vid omräkning av dotterbolagens balansräkningar

Transaktionsrisken uppkommer till följd av de kommersiella betalningsflöden som sker i annan valuta än respektive dotterbolags lokala valuta. Koncernens policy är att inte säkra kommersiella flöden. Med anledning av förändringarna i Koncernens struktur och dess påverkan på valutaflöden, kan policyn komma att förändras. Flödena bevakas kontinuerligt för att minimera transaktionsrisker.

Andelen fakturering i utländs valuta uppgick under 2015 till 2 procent. Av koncernens tillverkning ägde 100 procent rum i Sverige. Huvuddelen av koncernens produkter säljs i samma land som de tillverkas. De största undantagen utgörs av leveranser från de svenska tillverkningsenheterna till utländska slutkunder. Det är vid de senare tillfället som transaktionsrisk uppstår liksom vid inköp av material.

En förenklad sammanställning av Koncernens intäkt- och kostnadsstruktur under 2015, fördelad på valutor, finns i nedanstående tabell.

Andel (%) av	SEK	EUR	USD	Övriga
Fakturering	98	2	0	0
Kostnad såld vara	92	4	2	2

Koncernen är framförallt exponerad för förändringar i EUR och USD där nettoflödet under 2015 var negativt. Härutöver innehar dotterbolag fordringar i främst EUR och skulder i EUR och USD. En genomsnittlig förändring med fem procent av alla valutor gentemot den svenska kronan skulle för motsvarande flöde medföra en resultat effekt före skatt om ca 2 MSEK. Vid en förändring med fem procent av någon av valutorna EUR eller USD mot den svenska kronan skulle resultatpåverkan före skatt under ett år bli omkring 1 MSEK respektive 0,5 MSEK.

### Risk vid omvärdering av dotterbolags resultat- och balansräkningar

Då de utländska dotterbolagens omsättning, resultat och värde av nettotillgångar är låga, innebär omräkning av dotterbolagens resultat- och balansräkningar inte någon väsentlig risk.

### Ränterisker

Med ränterisk avses risken att förändringar i räntenivån påverkar Koncernens resultat negativt genom ökade lånekostnader. Finansiering sker huvudsakligen genom upplåning hos banker.

Genomsnittlig ränta (räntekostnader i förhållande till genomsnittliga räntebärande skulder) uppgick till 2,0 procent (2,9). Koncernens räntebärande skulder uppgick på balansdagen till 294 MSEK (298), varav 244 MSEK är finansierat med rörlig ränta. Genomsnittlig räntebindningstid för resterande lån uppgår till 76 månader och den genomsnittliga räntan var vid årets slut 0,8 procent. Nettoresultatet av en (1) procentenhets höjning av räntenivån är ca -2,5 MSEK (-2,9) på årsbasis. Ränteswapavtal används för att förändra räntebindningstiden i önskad riktning samt för att minska inverkan på räntefluktuationer. Per balansdagen fanns ränteswapavtal med totalt nominellt belopp om 50 MSEK.

### Räntebindning avseende lån med fast ränta

Förfallotidpunkt	Belopp (TSEK)	Medelränta (%) <sup>1)</sup>	Andel (%)
2019 och senare	50 000	0,8	100
Totalt	50 000	0,8	100

<sup>1)</sup> Exklusive marginal som tillkommer för till swap-avtal underliggande lån med rörlig ränta.

### Likviditets- och finansieringsrisker

Med likviditets- och finansieringsrisker avses risken att inte kunna uppfylla betalningsförpliktelser till följd av otillräcklig likviditet eller svårighet att uppta externa lån. Koncernen söker aktivt att säkerställa en hög finansieringsberedskap och effektivt kapitalanskaffning

genom att alltid ha bekräftade krediter. Merparten av koncernens upplåning sker hos banker. Moderbolaget lånar ut medel inom koncernen till marknadsmässiga villkor och vanligen med rörlig ränta. Betalningsberedskapen (likvida medel inklusive beviljade men ej utnyttjade krediter i förhållande till nettoomsättning) uppgick på balansdagen till 11 procent.

### Kreditrisker

Med kreditrisk avses risken att en motpart i en finansiell transaktion inte kan fullgöra sina åtaganden. För Koncernen finns kreditrisk främst i kundfordringar. Risken för kundförluster hanteras genom fastlagda rutiner för kreditkontroll och kravhantering. Koncernens kunder är huvudsakligen stora och väletablerade företag med god betalningsförmåga, vilka medfört att kundförlusterna historiskt sett varit ringa. Maximal kreditrisk avseende koncernens kundfordringar motsvaras av redovisat värde 197 MSEK.

### AFFÄRSMÄSSIGA RISKER

Affärsriska är förknippade med dels kunder och leverantörer samt andra omvärldsfaktorer, dels koncernens egen verksamhet. AGES arbetar nära sina kunder och bygger därigenom långsiktiga relationer med dessa. AGES fem största kunder stod sammantaget för 65 % av omsättningen. Sett till koncernen är AGES beroende av att ha tillgång till ett antal insatsvaror som aluminium och stål till konkurrenskraftiga priser. Råvarupriserna är beroende av världsmarknadspriser och valuta utveckling men också av produktionskapacitet. Prisvariationer har dock en begränsad effekt på Koncernens resultat, då många kundavtal innehåller råvaruklausuler. Hantering av prisrisker är en del av det dagliga arbetet och innebär krav på ständig kostnadsrationalisering och produktivitetsutveckling. Inom Koncernens produktområde finns alltid risk för att produkter på grund av fel skulle behöva återkallas. För att undvika dessa risker arbetar Koncernens bolag med system för kvalitetskontroll. Mot traditionella försäkringsrisker såsom brand, stöld, ansvar, avbrott och liknande har koncernen ett tillfredsställande skydd genom de försäkringar som tecknats.

## Not 31 Kapitalhantering

Koncernen har som mål att under stark och stabil tillväxt uppnå en god avkastning på eget kapital med en begränsad finansiell risk. För att nå detta mål krävs ett stabilt kassaflöde och en stark balansräkning med en soliditet överstigande 30 procent. Vid utgången av 2015 var soliditeten 46 procent (45). Koncernens finansiering är beroende av att vissa finansiella nyckeltal avtalade med Koncernens huvudbank uppnås. De gällande nyckeltalen relaterar till Koncernens riskkapitalandel och nettoskuld i förhållande till resultatet. Årets utfall har inneburit att berörda nyckeltal ligger inom avtalade nivåer. Det är styrelsens målsättning att utdelningen över en längre period ska följa resultatutvecklingen och motsvara minst 30 procent av resultat efter skatt. Den årliga utdelningsandelen ska dock ses i relation till investeringsbehov.

## Not 32 Transaktioner med närstående

Koncernens närstående utgörs av ledande befattningshavare, styrelseledamöter och företag som står under bestämmande inflytande av styrelseledamöter eller dotterbolags ledande befattningshavare. Utöver ersättningar som framgår av not 2, har styrelseledamöter och ledande befattningshavare erhållit sedvanlig aktieutdelning. Ledande befattningshavare har dessutom erhållit rätt att förvärva personalkonvertibler enligt beslut på årsstämma. Styrelseledamöters och ledande befattningshavares innehav av aktier och konvertibler per balansdagen framgår av sidorna 64 och 65.

Kieryd Gård AB, kontrollerat av Tord Johanssons dödsbo och Pomona-gruppen AB, under bestämmande inflytande av styrelseledamöten Fredrik Rapp, är stora aktieägare i AGES. Inga transaktioner har ägt rum mellan dessa ägarbolag och AGES. Det förekommer transaktioner mellan AGES dotterbolag och företag som står under bestämmande inflytande av AGES styrelseledamöter eller dotterbolags ledande befattningshavare. Dessa transaktioner utgör en del av bolagens normala verksamhet och sker till marknadsmässiga villkor.

Under 2015 har AGES dotterbolag köpt varor och tjänster från XANO Industri AB med dotterbolag för 2,3 MSEK (0,1). Vidare har AGES Industri sålt varor och tjänster till XANO Industri AB med dotterbolag för 1,0 MSEK (0,3). XANO Industri AB står under bestämmande inflytande av Tord Johanssons dödsbo och Pomona-gruppen AB.

Under 2015 har försäljning från AGES dotterbolag till ITAB Shop Concept AB med dotterföretag uppgått till 0,0 MSEK (0,2). AGES dotterbolag har inte köpt några varor eller tjänster från ITAB Shop Concept AB. ITAB Shop Concept AB står under bestämmande inflytande av Tord Johanssons dödsbo och Pomona-gruppen AB.

Per balansdagen uppgår fordringar på och skulder till närstående inte till väsentliga belopp.



# Resultaträkning

MODERBOLAGET (TSEK)	Not	2015	2014
Nettoomsättning		6 732	5 865
<b>Bruttoresultat</b>		<b>6 732</b>	<b>5 865</b>
Försäljningskostnader	1, 2	-5 519	-5 210
Administrationskostnader	1, 2, 3	-3 681	-3 474
<b>Rörelseresultat</b>		<b>-2 468</b>	<b>-2 819</b>
Resultat från andelar i koncernföretag	4	83 154	83 952
Finansiella intäkter och liknande resultatposter	5	2 029	1 631
Finansiella kostnader och liknande resultatposter	6	-5 275	-7 336
<b>Resultat efter finansiella poster</b>		<b>77 440</b>	<b>75 428</b>
Bokslutsdispositioner	7	-23 849	-24 300
<b>Resultat före skatt</b>		<b>53 591</b>	<b>51 128</b>
Skatt	8	15 741	-16 041
<b>ÅRETS RESULTAT</b>		<b>37 850</b>	<b>35 087</b>

## Rapport över totalresultat

MODERBOLAGET (TSEK)	Not	2015	2014
Årets resultat		37 850	35 087
Övrigt totalresultat		-	-
<b>TOTALRESULTAT FÖR ÅRET</b>		<b>37 850</b>	<b>35 087</b>

# Balansräkning

<b>MODERBOLAGET (TSEK)</b>	Not	<b>2015-12-31</b>	2014-12-31
<b>TILLGÅNGAR</b>			
<i>Finansiella anläggningstillgångar</i>			
Andelar i koncernföretag	9	434 792	467 403
		<b>434 792</b>	<b>467 403</b>
<b>Summa anläggningstillgångar</b>		<b>434 792</b>	<b>467 403</b>
<b>Omsättningstillgångar</b>			
<i>Kortfristiga fordringar</i>			
Fordringar hos koncernföretag		241 358	254 510
Övriga fordringar	10	1 172	-
Förutbetalda kostnader och upplupna intäkter		440	434
<b>Summa omsättningstillgångar</b>		<b>242 970</b>	<b>254 944</b>
<b>SUMMA TILLGÅNGAR</b>		<b>677 762</b>	<b>722 347</b>

<b>MODERBOLAGET (TSEK)</b>	Not	<b>2015-12-31</b>	2014-12-31
<b>EGET KAPITAL OCH SKULDER</b>			
<b>Eget kapital</b>			
<i>Bundet eget kapital</i>			
Aktiekapital	11	33 945	33 945
Reservfond		4 500	4 500
		<b>38 445</b>	<b>38 445</b>
<i>Fritt eget kapital</i>			
Överkursfond		227 113	227 113
Balanserade vinstmedell		37 539	29 608
Årets resultat		37 850	35 087
		<b>302 502</b>	<b>291 808</b>
<b>Summa eget kapital</b>		<b>340 947</b>	<b>330 253</b>
<b>Obeskattade reserver</b>	12	<b>69 524</b>	<b>45 675</b>
<b>Skulder</b>			
<i>Långfristiga skulder</i>			
Långfristiga räntebärande skulder	13	55 825	95 262
		<b>55 825</b>	<b>95 262</b>
<i>Kortfristiga skulder</i>			
Leverantörsskulder m m		1 569	1 928
Checkräkningskredit	13	128 386	118 059
Kortfristig del av långfristiga skulder	13	40 000	40 000
Skulder till koncernbolag		41 511	72 595
Aktuell skatteskuld		-	18 575
		<b>211 466</b>	<b>251 157</b>
<b>Summa skulder</b>		<b>267 291</b>	<b>346 419</b>
<b>SUMMA EGET KAPITAL OCH SKULDER</b>		<b>677 762</b>	<b>722 347</b>
Ställda säkerheter	15	434 792	467 403
Ansvarsförbindelser		Inga	Inga

# Rapport över förändringar i eget kapital

<b>MODERBOLAGET (TSEK)</b>	Not	Aktiekapital	Reservfond	Överkursfond <sup>1)</sup>	Fritt eget kapital	<b>Totalt eget kapital</b>
<b>Eget kapital 1 januari 2014</b>		<b>33 945</b>	<b>4 500</b>	<b>224 860</b>	<b>29 608</b>	<b>292 913</b>
Årets resultat		-	-	-	35 087	35 087
Övrigt totalresultat		-	-	-	-	-
<b>Totalresultat för året</b>		<b>-</b>	<b>-</b>	<b>-</b>	<b>35 087</b>	<b>35 087</b>
Effekt av emitterat konvertibellån		-	-	2 253	-	2 253
<b>Eget kapital 31 december 2014</b>		<b>33 945</b>	<b>4 500</b>	<b>227 113</b>	<b>64 695</b>	<b>330 253</b>
Årets resultat		-	-	-	37 850	37 850
Övrigt totalresultat		-	-	-	-	-
<b>Totalresultat för året</b>		<b>-</b>	<b>-</b>	<b>-</b>	<b>37 850</b>	<b>37 850</b>
Lämnad utdelning		-	-	-	-27 156	-27 156
<b>Eget kapital 31 december 2015</b>	11	<b>33 945</b>	<b>4 500</b>	<b>227 113</b>	<b>75 389</b>	<b>340 947</b>

<sup>1)</sup> Överkursfond utgör del av fritt eget kapital.

# Rapport över kassaflöden

MODERBOLAGET (TSEK)	Not	2015	2014
<b>Den löpande verksamheten</b>			
Rörelseresultat		-2 468	-2 818
<i>Justeringar för poster som inte ingår i kassaflödet, m m</i>			
Lämnat/erhållet koncernbidrag		100 765	105 081
Erhållen utdelning		15 000	-
Betald och erhållen ränta, netto	16	-3 447	-5 459
Betald inkomstskatt		-34 315	-11 578
<b>Kassaflöde från den löpande verksamheten före förändringar i rörelsekapital</b>		<b>75 535</b>	<b>85 226</b>
Förändringar i rörelsekapital			
Ökning (-) / minskning (+) av kortfristiga fordringar		12 667	-157 666
Ökning (+) / minskning (-) av kortfristiga skulder		-31 372	73 195
<b>Kassaflöde från den löpande verksamheten</b>		<b>56 830</b>	<b>755</b>
<b>Investeringsverksamheten</b>			
Förvärv av finansiella anläggningstillgångar		-	-40 277
Avyttring av finansiella anläggningstillgångar		-	-
<b>Kassaflöde från investeringsverksamheten</b>		<b>0</b>	<b>-40 277</b>
<b>Finansieringsverksamheten</b>			
<i>Ökning (+) / minskning (-) av långfristiga skulder</i>			
Upptagna lån		-	17 515
Amortering av lån		-40 000	-40 000
Utbetald utdelning		-27 156	-
Nyemission		-	-
<i>Ökning (+) / minskning (-) av kortfristiga lån och skulder till kreditinstitut</i>			
Upptagna lån		-	-
Förändring checkräkningskrediter		10 326	62 007
<b>Kassaflöde från finansieringsverksamheten</b>		<b>-56 830</b>	<b>39 522</b>
<b>Årets kassaflöde</b>		<b>0</b>	<b>0</b>
Likvida medel vid årets början		-	-
Kursdifferens i likvida medel		-	-
<b>Likvida medel vid årets slut</b>		<b>-</b>	<b>-</b>

# Redovisningsprinciper

Årsredovisningen har upprättats i enlighet med årsredovisningslagen och rekommendationer och uttalanden från Rådet för finansiell rapportering.

## ALLMÄNT

Moderbolaget tillämpar samma redovisningsprinciper som koncernen utom i de fall som anges nedan. Moderbolagets årsredovisning är upprättad i enlighet med rekommendation RFR 2 Redovisning för juridiska personer från Rådet för finansiell rapportering. De avvikelser som förekommer mellan moderbolagets och koncernens principer föränleds av begränsningar i möjligheterna att tillämpa IFRS i moderbolaget till följd av årsredovisningslagen samt, i vissa fall, av skatteskal. Redovisningsprinciperna är oförändrade jämfört med föregående år.

## FORDRINGAR OCH SKULDER

Kursdifferenser på rörelsens fordringar och skulder redovisas i rörelse-resultatet, medan kursdifferenser hänförliga till finansiella fordringar och skulder ingår i finansnettot.

## TRANSAKTIONER MED NÄRSTÅENDE

Av moderbolagets nettoomsättning utgjorde 100 procent (100) fakturering mot dotterbolag.

Mellan moderbolag och dotterbolag finns betydande finansiella fordringar och skulder som löper med marknadsmässig ränta.

Utöver vad som framgår av not 1, har styrelseledamöter och ledande befattningshavare erhållit sedvanlig aktieutdelning. Ledande befattningshavare har dessutom erhållit rätt till förvärv av personalkonvertibler enligt beslut på årsstämma.

Moderbolaget har såsom ägare en närstående relation med sina dotterföretag, se not 10.

Kieryd Gård AB, kontrollerat av Tord Johanssons dödsbo, och Pomonagruppen AB, under bestämmande inflytande av styrelseledamöten Fredrik Rapp, är stora aktieägare i AGES. Utöver aktieutdelning har inga transaktioner skett mellan dessa ägarbolag och AGES.

## ANDELAR I KONCERNFÖRETAG

Andelar värderas enligt anskaffningsvärdemetoden. Utdelningar från dotterbolag redovisas som intäkter. Posterna nedskrivningsprövas årligen och andelarna upptas till högst koncernmässigt värde, d v s dotterbolagets justerade egna kapital med tillägg för koncernmässiga övervärden.

## KASSAFLÖDE

Kassaflöde redovisas genom tillämpning av den indirekta metoden. Denna innebär att nettoresultatet justeras för transaktioner som inte medför in- eller utbetalningar under perioden samt för eventuella intäkter och kostnader som hänförs till investerings- eller finansieringsverksamhetens kassaflöden.

## FINANSIELLA TILLGÅNGAR OCH SKULDER

Finansiella tillgångar och skulder redovisas normalt till anskaffningsvärdet. Nedskrivning av finansiella anläggningstillgångar sker om bestående värdenedgång konstaterats.

AGES använder ränteswappar för att kontrollera osäkerheten i framtida ränteflöden avseende koncernens lån med rörlig ränta. Då detta derivat ej är effektivt säkrat i bolaget, värderas det till verkligt värde via resultaträkningen i enlighet med ÅRL 4 kap 14 §. I resultaträkningen redovisas räntekupongdelen löpande som ränteintäkt respektive räntekostnad.

Konvertibler utgör ett sammansatt finansiellt instrument med karaktär av såväl skuld som eget kapital. Dessa redovisas uppdelade i en del finansiell skuld och en del egetkapitalinstrument.

## INTÄKTER

Moderbolaget tillhandahåller dotterbolagen tjänster inom affärsutveckling, organisation, ekonomi, etc. Intäkter från tjänster redovisas i den period tjänsten utförts. Koncernintern försäljning sker till marknadsmässiga priser.

## KONCERNBIDRAG

Koncernbidrag som erhålls i skatteutjämningsyfte redovisas som en finansiell intäkt.

## SKATTER

Redovisade inkomstskatter innefattar skatt som skall betalas för aktuellt år samt förändringar av uppskjuten skatt. Värdering av skattefordringar och skatteskulder sker till nominella belopp och enligt de skatteregler och skattesatser som föreligger. Uppskjuten skatt beräknas på temporära skillnader, som uppkommer mellan redovisade och skattemässiga värden på tillgångar och skulder.

Uppskjutna skatteskulder redovisas i normalfallet för samtliga skattepliktiga temporära skillnader, medan uppskjutna skattefordringar redovisas i den mån det är sannolikt att beloppen kan komma att utnyttjas.

I moderbolaget redovisas, på grund av sambandet mellan redovisning och beskattning, den uppskjutna skatteskulden avseende obeskattade reserver som en del av obeskattade reserver.

## CHECKRÄKNINGSKREDIT, KONCERNVALUTAKONTON

Dotterbolagens tillgodohavanden respektive skulder på interna checkräkningskrediter redovisas som skuld respektive fordran på koncernbolag. Koncernens sammanlagda fordran/skuld till banken redovisas som fordran respektive skuld i moderbolaget. Marknadsmässig ränta utgår på dotterbolagens tillgodohavanden respektive skulder.

# Noter Moderbolaget

(Alla belopp redovisas i TSEK om annat inte anges.)

## Not 1 Anställda och personalkostnader

Medeltal antal anställda	2015	varav män	2014	varav män
Sverige	3	67%	2	100%
<b>Totalt</b>	<b>3</b>		<b>2</b>	<b>100%</b>

Andel män i styrelse/företagsledning	2015	2014
Styrelseledamöter	80%	100%
Ledande befattningar	80%	100%

Löner, andra ersättningar och sociala kostnader	2015	2014
Löner och ersättningar	3 713	2 580
Sociala kostnader	2 162	1 597
(varav pensionskostnader) <sup>1,2)</sup>	(763)	(594)
<b>Totalt</b>	<b>5 875</b>	<b>4 177</b>

<sup>1)</sup> Av moderbolagets pensionskostnader avser 592 (500) TSEK gruppen styrelse och VD

<sup>2)</sup> Pensionskostnader innefattar ej löneskatt.

Fördelning av löner och andra ersättningar	2015	2014
Styrelse och ledande befattningshavare (varav tantiem)	3 305 (-)	2 439 (-)
Övriga anställda	408	141
<b>Totalt (varav tantiem)</b>	<b>3 713 (-)</b>	<b>2 580 (-)</b>

### Ersättning till ledande befattningshavare och styrelseledamöter

Årsstämman beslutade att godkänna styrelsens förslag till riktlinjer för ersättnings- och andra anställningsvillkor för ledande befattningshavare. Villkoren ska vara marknadsmissiga. Utöver fast grundlön kan ledande befattningshavare erhålla rörlig ersättning, vilken skall vara begränsad och baserad på resultatutveckling eller avkastning på eget kapital jämfört med fastställda mål. Den rörliga delen kan ej uppgå till högre belopp än motsvarande tre månadslöner. Ledande befattningshavare skall ha marknadsmissiga pensionsvillkor som ska vara premiebaserade. Samtliga befattningshavare i koncernledningen kan avsluta sin anställning med sex månaders uppsägning. Vid uppsägning av verkställande direktören utgår ett avgångsvederlag motsvarande 12 månadslöner. Styrelsen skall ha rätt att frångå riktlinjerna om det i enskilda fall finns särskilda skäl för det. Styrelsen har utsett ett ersättningsutskott som under året utgjorts av styrelsens ordförande Sune Lantz och styrelseledamöterna Tord Johansson och Fredrik Rapp.

Ersättning till verkställande direktören och andra ledande befattningshavare utgörs av grundlön, rörlig ersättning, övriga förmåner samt pensionspremier. Med andra ledande befattningshavare avses CFO, som tillsammans med verkställande direktören utgör koncernledningen. Fördelningen mellan grundlön och rörlig ersättning skall stå i proportion till befattningshavarens ansvar och befogenheter. Den rörliga ersättningen baseras på utfall i förhållande till individuellt uppsatta mål.

Årsstämman beslutade att styrelsearvode om 500 TSEK skulle fördelas med 300 TSEK till ordförande och 100 TSEK till vardera Tord Johansson, Fredrik Rapp och Anna Benjamin för tiden fram till nästa årsstämma. Arvode utgår enligt årsstämmans beslut inte till de styrelseledamöter som är fast anställda i koncernen. Styrelseordföranden Sune Lantz har biträtt bolaget inom sitt normala, professionella kompetensområde och har för dessa tjänster erhållit arvode på marknadsmissiga villkor.

Årsstämman beslutade vidare att arvode för uppdrag i ersättningsutskott skulle utgå med 15 TSEK per person.

Koncernledningen har under 2015 utgjorts av verkställande direktören Magnus Björn och CFO Johan Bladh. Till verkställande direktören har utgått lön och bilförmån om sammanlagt 1 929 TSEK (1 538). Till övriga ledande befattningshavare har utgått lön och bilförmån om sammanlagt 922 TSEK (695).

För ledande befattningshavare finns avgiftsbestämda pensionsutfästelser med pensionsålder 65 år. För verkställande direktören och övriga ledande befattningshavare finns pensionsutfästelse motsvarande den kollektiva ITP-planen. Härutöver finns möjlighet att omfördela löneuttag till extra pensionsinsättning. För verkställande direktör har pensionspremier i genomsnitt uppgått till 32 procent av den pensionsgrundande lönen. För övriga ledande befattningshavare har pensionspremier i genomsnitt uppgått till 16 procent av den pensionsgrundande lönen. Med pensionsgrundande lön avses grundlön. Pensionskostnaderna uppgick för verkställande direktören till 592 TSEK (500) och för övriga ledande befattningshavare till 142 TSEK (94).

Mellan bolaget och verkställande direktören gäller en ömsesidig uppsägningstid om sex månader. Vid uppsägning från bolagets sida erhåller verkställande direktören

ett avgångsvederlag motsvarande 12 månadslöner. Avgångsvederlaget avräknas mot andra inkomster. Vid uppsägning från verkställande direktörens sida utgår inget avgångsvederlag.

För övriga ledande befattningshavare gäller en ömsesidig uppsägningstid om sex månader. Vid uppsägning från bolagets sida erhåller befattningshavaren ett avgångsvederlag motsvarande sex månadslöner. Avgångsvederlaget avräknas mot andra inkomster. Vid uppsägning från befattningshavarens sida utgår inget avgångsvederlag.

## Not 2 Personalkostnader

Personalkostnader fördelade på funktion	2015	2014
<i>Kostnad för sålda varor</i>		
Försäljningskostnader	-3 220	-2 359
Administrationskostnader	-2 147	-1 573
<b>Totalt</b>	<b>-5 367</b>	<b>-3 932</b>

## Not 3 Arvode och kostnadsersättning till revisorer

	2015	2014
<i>Ernst &amp; Young</i>		
Revisionsuppdrag	191	190
<i>Revisionsverksamhet utöver revisionsuppdraget</i>		
Skatterådgivning	20	25
Övriga tjänster	34	76
<b>Totalt</b>	<b>245</b>	<b>291</b>

Med revisionsuppdrag avses granskning av årsredovisningen, delårsrapporter, styrelsens och verkställande direktörens förvaltning samt bolagsstyrningsrapporten.

## Not 4 Resultat från andelar i koncernföretag

	2015	2014
Nedskrivning av aktier	-32 611	-21 129
Erhållet koncernbidrag	100 765	105 081
Erhållet utdelning	15 000	-
<b>Totalt</b>	<b>83 154</b>	<b>83 952</b>

## Not 5 Finansiella intäkter

	2015	2014
Ränteintäkter koncernföretag	1 336	1 630
Ränteintäkter övriga	693	1
<b>Ränteintäkter, övriga</b>	<b>2 029</b>	<b>1 631</b>

Övriga ränteintäkter innefattar värdeförändring om 692 TSEK (0) avseende ränteswappar värderade till verkligt värde.

## Not 6 Finansiella kostnader

	2015	2014
Räntekostnader koncernföretag	-497	-691
Räntekostnader, övriga	-4 778	-6 645
<b>Räntekostnader, övriga</b>	<b>-5 275</b>	<b>-7 336</b>

## Not 7 Bokslutsdispositioner

	2015	2014
Periodiseringsfond, årets avsättning	-23 849	-24 300
<b>Totalt</b>	<b>-23 849</b>	<b>-24 300</b>

# Noter Moderbolaget

(Alla belopp redovisas i TSEK om annat inte anges.)

## Not 8 Skatt på årets resultat

	2015	2014
Aktuell skatt	-15 741	-16 041
	<b>-15 741</b>	<b>-16 041</b>

## Not 9 Andelar i koncernföretag

Akkumulerade anskaffningsvärden	2015	2014
Vid årets början	508 956	468 679
Årets förvärv	-	40 277
Årets avyttringar	-	-
<b>Vid årets slut</b>	<b>508 956</b>	<b>508 956</b>

Akkumulerade nedskrivningar	2015	2014
Vid årets början	-41 553	-20 424
Årets avyttringar	-	-
Årets nedskrivningar	-32 611	-21 129
<b>Vid årets slut</b>	<b>-74 164</b>	<b>-41 553</b>

Bokfört värde vid årets slut	434 792	467 403
------------------------------	---------	---------

### Moderbolagets innehav

Firma	Organisationsnr	Säte	Antal aktier	Kapitalandel	Bokfört värde 2015	Bokfört värde 2014
AGES Casting Kulltorp AB	556436-1441	Gnosjö, Sverige	4 000	100%	24 138	24 138
AGES Casting Solna AB	556782-1888	Sigtuna, Sverige	1 000 000	100%	16 139	16 139
AGES Machining Unnaryd AB	556345-3637	Hylte, Sverige	10 000	100%	57 565	61 006
MPT Gruppen AB	556310-2424	Hylte, Sverige	12 470	100%	2 313	2 313
ÅGES Industrier i Unnaryd AB	556345-9618	Hylte, Sverige	5 000	100%	334 637	363 807
					<b>434 792</b>	<b>467 403</b>

### Dotterbolagens innehav

Firma	Organisationsnr	Säte	Antal aktier	Kapitalandel
AGES Casting Unnaryd AB	556179-0717	Hylte, Sverige	2000	100%
AGES Machining Värnamo AB	556497-2056	Värnamo, Sverige	4000	100%
AGES Machining Falkenberg AB	556125-7147	Falkenberg, Sverige	5000	100%
HB Gunnarsson & Ström Fastigheter	916821-7611	Hylte, Sverige	-	100%
Metall Göte AB	556054-5658	Värnamo, Sverige	8000	100%
VIAB Precision (Suzhou) Co Ltd	320594400031076	Suzhou, Kina	-	100%
VIAB Precision Asia Ltd	1668446	Hong Kong, Hong Kong	10 000	100%

Dotterbolagen utgörs av 3 industriföretag. Övriga bolag har begränsad verksamhet av karaktären försäljningsbolag, holdingbolag fastighetsbolag eller vilande.

## Not 10 Övriga fordringar

	2015	2014
Skattefordran ingår med	178	-
	<b>178</b>	<b>-</b>

I övriga fordringar ingår derivat med totalt 692 TSEK (0).

## Not 11 Aktiekapital

Fördelning av aktiekapital	2015-12-31	2014-12-31
A-aktier	1 950 000	1 950 000
B-aktier	4 838 974	4 838 974
<b>Totalt antal aktier</b>	<b>6 788 974</b>	<b>6 788 974</b>

Kvotvärde, SEK	5	5
<b>Aktiekapital, SEK</b>	<b>33 944 870</b>	<b>33 944 870</b>

A-aktie medför tio röster och B-aktie en röst. Antalet röster uppgår till 24 338 974.

Föreslagen utdelning uppgår till 4,00 SEK per aktie.

Per den 1 oktober 2014 utgavs konvertibla skuldförbindelser om nominellt 17 373 600 motsvarande 114 300 aktier av serie B vid full konvertering.

## Not 12 Obeskattade reserver

Omräkningsreserv	2015	2014
Periodiseringsfond avsatt 2013	21 375	21 375
Periodiseringsfond avsatt 2014	24 300	24 300
Periodiseringsfond avsatt 2015	23 849	00
	<b>69 524</b>	<b>45 675</b>

Av obeskattade reserver utgör 15 295 TSEK (10 049) uppskjuten skatteskuld.

## Not 13 Skulder

Långfristiga skulder	2015	2014
Förfallotidpunkt mellan ett och fem år från balansdagen	55 825	95 262
Förfallotidpunkt senare än fem år från balansdagen	-	-
	<b>55 825</b>	<b>95 262</b>
Kortfristiga skulder	2015	2014
Checkräkningskredit, koncernvalutakonton <sup>1)</sup>	128 386	118 059
Kortfristig del av långfristiga lån	40 000	40 000
	<b>168 386</b>	<b>158 059</b>
Totala räntebärande skulder	224 211	253 321
Checkräkningskredit	2015	2014
Beviljad checkräkningskredit, koncernvalutakonton	200 000	160 000
Outnyttjad del	71 614	41 941
Utnyttjat belopp	<b>128 386</b>	<b>118 059</b>

<sup>1)</sup> Samtliga dotterbolag har interna checkräkningskonton anslutna till AGES Industri AB:s koncernkontosystem. Utnyttjat belopp har redovisats netto. Moderbolagets likvida medel, inklusive beviljade men ej utnyttjade externa krediter, uppgick på balansdagen till 41 941 MSEK. Bolaget har ett utelöpande konvertibelt lån redovisat till 15 825 TSEK. Nominellt belopp är 17 374 TSEK. Konvertibelånet löper till den 30 september 2018 med en årlig ränta motsvarande STIBOR 3M plus 2 procent (för innevarande period 1,95 procent). Konvertibeln kan under perioden 1-10 september 2018 inlösas mot aktier av serie B till konverteringskursen 152 kr per aktie. Lånets nominella belopp är 152 SEK per konvertibel skuldförbindelse. Mot bakgrund av att lånet är efterställt andra skulder och koncernens finansiella ställning i övrigt, kan räntan inte bedömas

motsvara en marknadsmässig ränta. Den marknadsmässiga räntan har för detta lån bedömts uppgå till 6,56 procent (statsobligationsräntan vid emissionstidpunkten, 0,56 procent (beräknad på 2- och 5-åriga statsobligationer som vid konverteringskurs uppgick till 0,25 procent respektive 0,72 procent) med tillägg för riskpremie om 6,0 procent). Lån som löper med ränta avvikande från marknadsmässig ränta tas upp till sitt marknadsmässiga värde och skillnaden förs till övrigt tillskjutet kapital. Resultatet belastat över lånets löptid med den marknadsmässiga räntan. Samtidigt kommer i balansräkningen den bokförda skulden att öka så att den motsvarar det nominella beloppet vid löptidens utgång. Marknadsvärdet för det konvertibla företagslånet har beräknats genom en nuvärdesberäkning av framtida räntebetalningar och lånets nominella belopp. Årets kostnadsförda ränta uppgår till 898 TSEK och motsvarar 5,2 procent av verklig skuld.

Kassa och bank inkluderar behållning på checkräkning, koncernvalutakonton.

## Not 14 Leverantörsskulder m m

	2015	2014
Leverantörsskulder	564	937
Löne- och semesterlöneskulder	187	88
Upplupna sociala avgifter	318	272
Övriga upplupna kostnader	387	408
Övriga ej räntebärande skulder	113	225
	<b>1 569</b>	<b>1 930</b>

## Not 15 Ställda säkerheter

	2015	2014
För egna skulder		
Aktier i dotterbolag	434 792	467 403
	<b>434 792</b>	<b>467 403</b>

## Not 16 Kassaflöde

### Ränta

Betalad ränta uppgick till 4 783 TSEK (7 060) och erhållen ränta uppgick till 1 336 TSEK (1 631).

Undertecknade försäkrar att koncern- och årsredovisningen har upprättats i enlighet med internationella redovisningsstandarder IFRS, sådana de antagits av EU, respektive god redovisningssed och ger en rättvisande bild av koncernens och företagets ställning och resultat, samt att koncernförvaltningsberättelsen och förvaltningsberättelsen ger en rättvisande översikt över utvecklingen av koncernens och företagets verksamhet, ställning och resultat samt beskriver väsentliga risker och osäkerhetsfaktorer som de företag som ingår i koncernen står inför.

Årsredovisning och koncernredovisning för AGES Industri AB (publ) avseende år 2015 har godkänts för publicering av styrelsen.

Årsredovisningen kommer att föreläggas årsstämman den 3 maj 2016 för fastställelse.

Unnaryd, 10 mars 2015

**Sune Lantz**  
ORDFÖRANDE

**Anna Benjamin**  
STYRELSELEDAMOT

**Fredrik Rapp**  
STYRELSELEDAMOT

**Tommy Gunnarsson**  
STYRELSELEDAMOT

**Magnus Björn**  
VERKSTÄLLANDE DIREKTÖR

Vår revisionsberättelse har avgivits den 21 mars 2015.

**Stefan Engdahl**  
AUKTORISERAD REVISOR

# Revisionsberättelse

*Till årsstämman i AGES Industri AB (publ), org.nr. 556234-6204*

Jag har utfört en revision av årsredovisningen och koncernredovisningen för AGES Industri AB (publ) för år 2015.

Bolagets årsredovisning och koncernredovisning ingår i den tryckta versionen av detta dokument på sidorna 31-61.

## **Styrelsens och verkställande direktörens ansvar för årsredovisningen och koncernredovisningen**

Det är styrelsen och verkställande direktören som har ansvaret för att upprätta en årsredovisning som ger en rättvisande bild enligt årsredovisningslagen och koncernredovisning som ger en rättvisande bild enligt International Financial Reporting Standards, såsom de antagits av EU, och årsredovisningslagen, och för den interna kontroll som styrelsen och verkställande direktören bedömer är nödvändig för att upprätta en årsredovisning och koncernredovisning som inte innehåller väsentliga felaktigheter, vare sig dessa beror på oegentligheter eller på fel.

## **Revisorns ansvar**

Mitt ansvar är att uttala mig om årsredovisningen och koncernredovisningen på grundval av min revision. Jag har utfört revisionen enligt International Standards on Auditing och god revisionsssed i Sverige. Dessa standarder kräver att vi följer yrkesetiska krav samt planerar och utför revisionen för att uppnå rimlig säkerhet att årsredovisningen och koncernredovisningen inte innehåller väsentliga felaktigheter.

En revision innefattar att genom olika åtgärder inhämta revisionsbevis om belopp och annan information i årsredovisningen och koncernredovisningen. Revisorn väljer vilka åtgärder som ska utföras, bland annat genom att bedöma riskerna för väsentliga felaktigheter i årsredovisningen och koncernredovisningen, vare sig dessa beror på oegentligheter eller på fel. Vid denna riskbedömning beaktar revisorn de delar av den interna kontrollen som är relevanta för hur bolaget upprättar årsredovisningen och koncernredovisningen för att ge en rättvisande bild i syfte att utforma granskningsåtgärder som är ändamålsenliga med hänsyn till omständigheterna, men inte i syfte att göra ett uttalande om effektiviteten i bolagets interna kontroll. En revision innefattar också en utvärdering av ändamålsenligheten i de redovisningsprinciper som har använts och av rimligheten i styrelsens och verkställande direktörens uppskattningar i redovisningen, liksom en utvärdering av den övergripande presentationen i årsredovisningen och koncernredovisningen.

Jag anser att de revisionsbevis jag har inhämtat är tillräckliga och ändamålsenliga som grund för mina uttalanden.

## **Uttalanden**

Enligt min uppfattning har årsredovisningen upprättats i enlighet med årsredovisningslagen och ger en i alla väsentliga avseenden rättvisande bild av moderbolagets finansiella ställning per den 31 december 2015 och av dess finansiella resultat och kassaflöden för året enligt årsredovisningslagen. Koncernredovisningen har upprättats i enlighet med årsredovisningslagen och ger en i alla väsentliga avseenden rättvisande bild av koncernens finansiella

ställning per den 31 december 2015 och av dess finansiella resultat och kassaflöden för året enligt International Financial Reporting Standards, såsom de antagits av EU, och årsredovisningslagen. Förvaltningsberättelsen är förenlig med årsredovisningens och koncernredovisningens övriga delar.

Jag tillstyrker därför att årsstämman fastställer resultaträkningen och balansräkningen för moderbolaget och koncernen.

## **Rapport om andra krav enligt lagar och andra författningar**

Utöver min revision av årsredovisningen och koncernredovisningen har jag även utfört en revision av förslaget till dispositioner beträffande bolagets vinst eller förlust samt styrelsens och verkställande direktörens förvaltning för AGES Industri AB (publ) för år 2015.

## **Styrelsens och verkställande direktörens ansvar**

Det är styrelsen som har ansvaret för förslaget till dispositioner beträffande bolagets vinst eller förlust, och det är styrelsen och verkställande direktören som har ansvaret för förvaltningen enligt aktiebolagslagen.

## **Revisorns ansvar**

Mitt ansvar är att med rimlig säkerhet uttala mig om förslaget till dispositioner beträffande bolagets vinst eller förlust och om förvaltningen på grundval av vår revision. Jag har utfört revisionen enligt god revisionsssed i Sverige.

Som underlag för mitt uttalande om styrelsens förslag till dispositioner beträffande bolagets vinst eller förlust har jag granskat styrelsens motiverade yttrande samt ett urval av underlagen för detta för att kunna bedöma om förslaget är förenligt med aktiebolagslagen.

Som underlag för mitt uttalande om ansvarsfrihet har jag utöver min revision av årsredovisningen och koncernredovisningen granskat väsentliga beslut, åtgärder och förhållanden i bolaget för att kunna bedöma om någon styrelseledamot eller verkställande direktören är ersättningsskyldig mot bolaget. Jag har även granskat om någon styrelseledamot eller verkställande direktören på annat sätt har handlat i strid med aktiebolagslagen, årsredovisningslagen eller bolagsordningen.

Jag anser att de revisionsbevis jag har inhämtat är tillräckliga och ändamålsenliga som grund för mina uttalanden.

## **Uttalanden**

Jag tillstyrker att årsstämman disponerar vinsten enligt förslaget i förvaltningsberättelsen och beviljar styrelsens ledamöter och verkställande direktören ansvarsfrihet för räkenskapsåret.

Unnaryd, 21 mars 2016

**Stefan Engdahl**

AUKTORISERAD REVISOR

# Definitioner

## **Andel riskbärande kapital**

Eget kapital med tillägg för avsättningar för skatter i förhållande till totalt kapital.

## **Avkastning på eget kapital**

Årets resultat i förhållande till genomsnittligt eget kapital.

## **Avkastning på sysselsatt kapital**

Resultat efter finansiella poster med tillägg för finansiella kostnader i förhållande till genomsnittligt sysselsatt kapital.

## **Avkastning på totalt kapital**

Resultat efter finansiella poster med tillägg för finansiella kostnader i förhållande till genomsnittligt totalt kapital.

## **Bruttomarginal**

Bruttoresultat i förhållande till nettoomsättning.

## **Direktavkastning**

Föreslagen utdelning i förhållande till börskursen på balansdagen.

## **Eget kapital per aktie**

Eget kapital i förhållande till antalet utestående aktier på balansdagen.

## **Kassaflöde från den löpande verksamheten per aktie**

Kassaflöde från den löpande verksamheten i förhållande till genomsnittligt antal utestående aktier.

## **Resultat per aktie**

Årets resultat i förhållande till genomsnittligt antal utestående aktier.

## **Resultat per aktie efter utspädning**

Årets resultat med tillägg för kostnader hänförliga till konvertibellån i förhållande till genomsnittligt antal utestående aktier med tillägg för genomsnittligt antal aktier som tillkommer vid konvertering av utestående konvertibler.

## **Räntetäckningsgrad**

Resultat efter finansiella poster med tillägg för finansiella kostnader i förhållande till finansiella kostnader.

## **Rörelsemarginal**

Rörelseresultat i förhållande till nettoomsättning.

## **Soliditet**

Eget kapital i förhållande till totalt kapital.

## **Sysselsatt kapital**

Balansomslutning med avdrag för icke räntebärande skulder.

## **Totalt kapital**

Summa eget kapital och skulder (balansomslutning).

## **Vinstmarginal**

Resultat efter finansiella poster i förhållande till nettoomsättning.

# Kalendarium

## **Kommande rapporttillfällen och tidpunkt för årsstämma**

3 maj 2016	Årsstämma 2016
3 maj 2016	Delårsrapport januari-mars 2016
12 juli 2016	Delårsrapport januari-juni 2016
3 november 2016	Delårsrapport januari-september 2016
13 februari 2017	Bokslutskommuniké januari-december 2016
Maj 2017	Årsstämma 2017

# Styrelse



**Sune Lantz**  
(född 1953)

**Ordförande, invald 1989.**

**Huvudsaklig utbildning:** Ekonomi och revision.

**Huvudsaklig arbetslivserfarenhet:** VD ITAB/XANO, revisor, banktjänsteman.

**Övriga uppdrag:** Styrelseledamot i ITAB Shop Concept AB och XANO Industri AB. Styrelseordförande i Nilstrand Holding AB och i Miljöbyggarna Entreprenad i Linköping AB.

**Aktieinnehav i AGES:** 97 400 B-aktier.



**Fredrik Rapp**  
(född 1972)

**Ledamot, invald 2013**

**Utbildning:** Civilekonom

**Huvudsaklig arbetslivserfarenhet:** VD Pomona-gruppen AB, VD Talk Telecom AB.

**Övriga uppdrag:** Styrelseordförande i Itab Shop Concept AB (publ), Xano Industri AB (publ), Borgstena Group AB, Binar AB, Eesti Hõövellist AS, Serica Consulting AB, Handbolls EM 2016 AB m.fl. Styrelseledamot i PrimeKey Solutions AB, Segulah AB, Nordic Flow group AB m. fl.

**Aktieinnehav i AGES:** 540 000 A-aktier och 1 567 045 B-aktier.



**Anna Benjamin**  
(född 1976)

**Ledamot, invald 2015.**

**Huvudsaklig utbildning:** Magisterexamen i ekonomi, Internationella Handelshögskolan i Jönköping.

**Huvudsaklig arbetslivserfarenhet:** Projektledare på Affärsutveckling ICA Sverige AB, Manager PricewaterhouseCoopers, Controller Nobina.

**Övriga uppdrag:**

Styrelseledamot samt ordförande i revisionsutskott i ITAB Shop Concept AB.

**Aktieinnehav i AGES:** 150 400 B-aktier



**Tommy Gunnarsson**  
(född 1954)

**Ledamot, invald 2013.**

**Huvudsaklig utbildning:** Maskiningenjör.

**Huvudsaklig arbetslivserfarenhet:** VD ÅGES Metallgjuteri.

**Övriga uppdrag:** -

**Aktieinnehav i AGES:** 0.

**Konvertibelinnehav i AGES:** 25 000 st.

*Uppgifter om innehav avser status per den 31 december 2015 och inkluderar i förekommande fall närståendes innehav samt innehav där respektive ledamot kan utöva ett bestämmande inflytande.*

# Koncernledning



## Magnus Björn

(född 1962)

**CEO, anställd 2013.**

**Huvudsaklig utbildning:** Civilingenjör, Industriell ekonomi.

**Huvudsaklig arbetslivserfarenhet:** Affärsområdeschef XANO, VD för dotterbolag inom XANO, VD PMC Swedrive AB.

**Aktieinnehav i AGES:** 500 B-aktier.

**Konvertibelinnehav i AGES:** 20 000 st.

## Johan Bladh

(född 1978)

**CFO, anställd 2013.**

**Huvudsaklig utbildning:** Civilekonom.

**Huvudsaklig arbetslivserfarenhet:** Affärsområdescontroller Getinge Infection Control, Koncerncontroller Getinge AB, revision KPMG.

**Aktieinnehav i AGES:** 0.

**Konvertibelinnehav i AGES:** 10 000 st.

## Revisor

### Stefan Engdahl

(född 1967)

**Auktoriserad revisor, invald 2013.**

Ernst & Young Jönköping.



## **TORD JOHANSSON**

1955-2015

Tord Johansson, styrelseledamot och en av AGES huvudägare avled hastigt den 10 oktober i en ålder av 60 år. Tord var genom åren alltid starkt engagerad i bolagets verksamhet. Med sitt strategiska och industriella kunnande har han varit mycket betydelsefull för bolagets utveckling. Han hade en unik förmåga att engagera duktiga medarbetare omkring sig.

En av hans stora förmågor var att skapa starka och skickliga företagsledningar som han låtit växa in i sina roller. Tord var en sann entreprenör och bolaget kommer även fortsättningsvis att drivas i hans anda.

Tord var även grundare och styrelseordförande i de börsnoterade bolagen XANO Industri och ITAB Shop Concept.

# Årsstämma

Tisdagen den 3 maj 2016 kl 15:00  
på Restaurang Tiraholms Fisk, Tiraholm, 314 51 Unnaryd.

**ANMÄLAN** Aktieägare som önskar delta i årsstämman ska dels vara införd i den av Euroclear Sweden AB förda aktieboken den 27 april 2016 och dels meddela bolaget sin avsikt att delta i årsstämman senast kl.16:00 fredagen den 29 april 2016 under AGES Industri AB, Torget 1A, 314 51 Unnaryd, per telefon 0727-42 67 88 eller via epost [arsstamma@ages.se](mailto:arsstamma@ages.se). Anmälningssblankett finns även på [www.ages.se](http://www.ages.se)

Aktieägare som låtit förvaltarregistrera sina aktier måste i god tid före den 27 april 2016, genom förvaltares försorg, tillfälligt inregistrera aktierna i eget namn för att ha rätt att delta vid stämman.

**UTDELNING** Styrelsen föreslår årsstämman en kontant utdelning om 4,00 SEK per aktie. Avstämningsdag blir den 6 maj 2016. Om årsstämman beslutar enligt förslaget, beräknas utdelningen bli utsänd av Euroclear den 11 maj 2016.

**VALBEREDNING** Vid Årsstämman 2015 utsågs en valberedning bestående av Anders Rudgård som ordförande, Fredrik Rapp och Johan Storm. Valberedningens uppgift inför årsstämman 2016 är att föreslå styrelseordförande och övriga styrelseledamöter, revisorer, mötesordförande vid stämman samt styrelse-, utskotts- och revisionsarvoden.

**ÄRENDEN** På stämman skall behandlas de ärenden som enligt aktiebolagslagen och bolagsordningen skall förekomma på årsstämma, såsom framläggande av årsredovisning och revisionsberättelse, beslut i frågor om fastställelse av resultaträkning och balansräkning, ansvarsfrihet åt styrelseledamöter och verkställande direktör samt val av styrelseledamöter och revisorer.

Övriga ärenden framgår av kallelsen, som publiceras i Post och Inrikes Tidningar samt på bolagets hemsida senast fyra veckor före stämman. Kallelsen distribueras också till samtliga aktieägare under april.



---

AGES Industri AB (publ), Torget 1 A, 314 51 UNNARYD  
agesindustri@ages.se [www.ages.se](http://www.ages.se)  
Org.nr. 556234-6204

**AGES Casting Kulltorp AB**

Gnosjövägen 10  
330 31 Kulltorp  
+46 (0)370-836 60

**AGES Casting Solna AB**

Truckvägen 2  
194 52 Upplands Väsby  
+46 (0)8-590 013 00

**AGES Casting Unnaryd AB**

Hyltevägen 1  
314 51 Unnaryd  
+46 (0)371 622 00

**AGES Machining Falkenberg AB**

Kabelvägen 10  
311 50 Falkenberg  
+46 (0)346 71 50 00

**AGES Machining Unnaryd AB**

Österlånggatan 20  
314 51 Unnaryd  
+46 (0)371 622 90

**AGES Machining Värnamo AB**

Silkesvägen 11  
331 53 Värnamo  
+46 (0)370 69 23 30